



arc

Instructions d'utilisation et d'installation

arc

TABLE DES MATIERES

INSTRUCTIONS D'UTILISATION

Combustible	5
Grille multicom bustible.	5
Criblage	5-6
Allumage	6
Contrôle du feu	6
Rechargement.	6-7
Evacuation des cendres	7
Combustion lente.	7
Outil opérationnel	7
Maintenance	7-8
Nettoyage du déflecteur et des passages de fumée.	8
Ramonage	8
Anomalies ou pannes	9
Détecteur de monoxyde de carbone (CO) .	10
Si vous avez besoin de conseils supplémentaires	10

INSTRUCTIONS D'INSTALLATION

Déballage du poêle	11
Précautions de santé et de sécurité.	11
Détecteurs de monoxyde de carbone.	11
Caractéristiques	11
Conduit de fumée.	11-12
Emplacement du poêle	12
Branchement au conduit de fumée	13
Trappe de ramonage.	13
Bouclier thermique	14
Contrôle avant allumage	14
Bouclier thermique	14
Mise en service	14
Certification	15
Dimensions	16-17
Liste des pièces détachées ARC	18-21
Liste des pièces détachées montage du tiroir optionnel.	22

Guide pratique – Utilisez votre Charnwood en un clin d'œil.

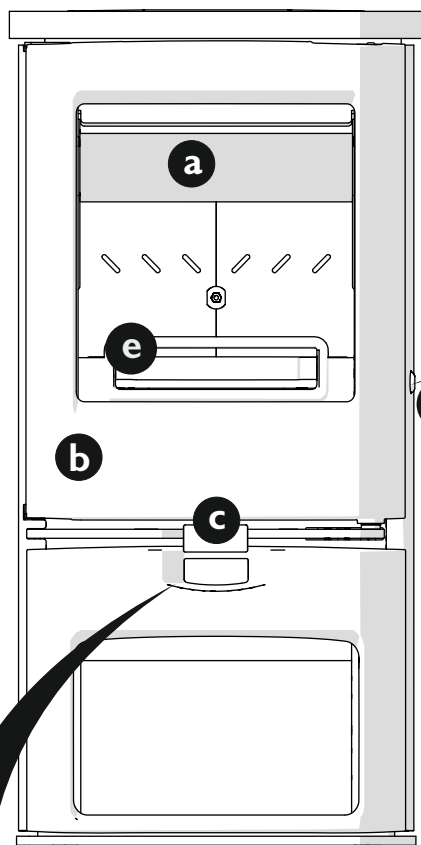

Outil opérationnel

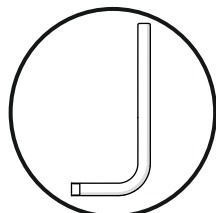

- a Déflecteur**
Optimise l'efficacité du poêle en ralentissant le flux de fumées.
- b Porte**
Fermez la porte lorsque le poêle est en fonctionnement
- c Poignée de porte**
Tirer pour ouvrir
- d Poignée de décendrage.**
Utiliser la poignée multifonction
- e Pare-bûche**
Evite que le bois se déverse

Commande d'air

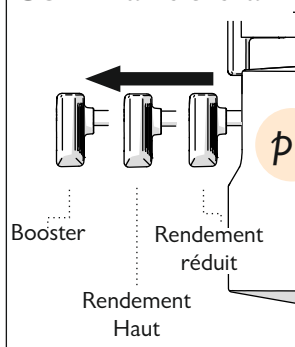

p6

MAINTENANCE ET NETTOYAGE

- Vitre** Essuyer avec un chiffon sec. Les tâches tenaces peuvent être éliminées avec un produit exclusif de nettoyage pour poêle ou un produit de nettoyage pour vitrocéramique.
- Déflecteur** Le retirer le une fois par mois et le nettoyer. Mettre les dépôts de suie dans le feu.
- Cheminée** Ramoner la cheminée deux fois par an. La cheminée peut être ramonée à travers le poêle.
- Révision** Le poêle doit être révisé par un professionnel au moins une fois par an.

ALLUMAGE ET CONTRÔLE DU FEU

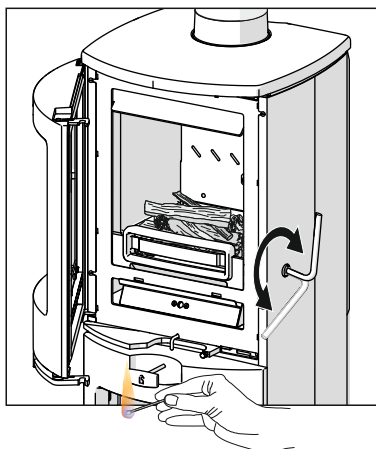

Allumer à l'aide de petit bois sec et du papier ou d'allume feux.
Mettre la commande d'arrivée d'air sur Booster.

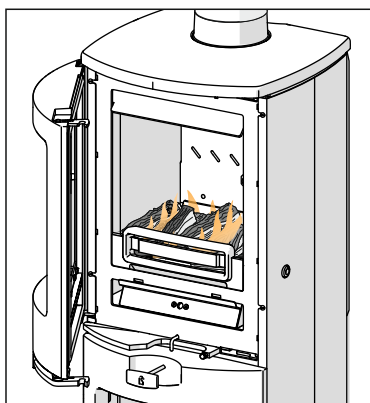

Une fois le petit bois bien allumé, ajouter quelques petites bûches,
Laisser la commande d'arrivée d'air sur Booster et fermer la porte

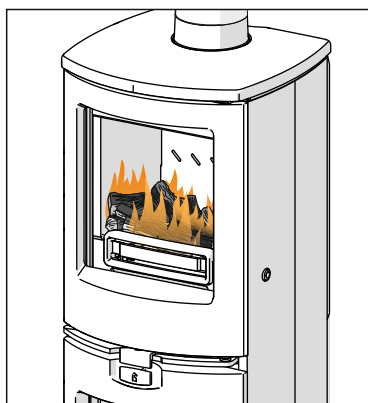

Quand les flammes sont bien établies autour des petites bûches, charger le poêle avec des bûches plus grosses. Le contrôle d'arrivée d'air peut être réglé sur haut rendement.

Combustible utilisable dans votre poêle Charnwood:

Bois
Charbon - Merci de nous contacter pour connaître les spécifications

p5

Combustibles non adaptés:

Coke de pétrole
Combustible liquide
Déchets ménagers
Bois humide ou vert
Poussières de charbon.
Boulets de charbon de petites tailles



Nous vous félicitons d'avoir choisi un poêle ARC de Charnwood. Il est très important que vous lisiez attentivement ces instructions avant d'utiliser votre poêle.

Avant de procéder à l'allumage du poêle, vérifiez auprès de l'installateur que la mise en place de l'appareil a été réalisée conformément aux conseils d'installation décrits dans le manuel d'instructions, que le conduit de fumée a été ramoné, en bon état et que rien ne l'obstrue. Le poêle ne doit pas être raccordé à un conduit servant à d'autres poêles, chaudières, cheminées ou appareils (système à conduit partagé).

N'oubliez pas que le poêle peut être très chaud et qu'il est fabriqué en matériau dur. Vérifier votre propre équilibre avant d'intervenir sur le poêle et le feu.

N'utilisez pas d'aérosol en spray sur ou à côté du poêle quand il est allumé. Il y a un risque d'explosion ou d'allumage soudain du spray.

Lorsque le poêle est utilisé en présence d'enfants, de personnes infirmes et/ou âgées, une barrière de sécurité doit être installée pour prévenir tout contact accidentel avec le poêle.

Ce poêle peut fonctionner de façon intermittente.

COMBUSTIBLE

Merci de faire particulièrement attention aux spécificités pour chaque type de combustible. Seuls les combustibles autorisés peuvent être brûlés dans votre poêle.

Pour le charbon, merci de nous contacter pour connaître les spécifications de charbon à utiliser. La poussière de charbon et des petits boulets de charbon ne doivent être en aucun cas utilisés car ils présentent un risque d'explosion.

Pour le bois, cet appareil ne doit brûler que du bois bien sec. En effet, le bois vert ou humide crée des dépôts de goudron importants dans le poêle, sur la vitre et dans la cheminée. Pour les mêmes raisons, les bois durs (frêne, hêtre et chêne) sont préférables aux bois tendres (par exemple sapin et épicéa). L'utilisation de bois vert réduit aussi considérablement le rendement. Le bois doit être coupé, fendu puis séché dans un lieu sec et bien ventilé pendant un an minimum, et préférablement deux ans avant d'être utilisé. Les dimensions des bûches doivent être d'environ :

180mm de long et 75mm de diamètre

**LE COKE DE PÉTROLE NE CONVIENT PAS À CET APPAREIL.
SON UTILISATION ANNULE LA GARANTIE.**

Ce poêle n'est pas conçu pour brûler des déchets ménagers

GRILLE MULTI COMBUSTIBLE

Votre poêle Charnwood ARC est équipé d'une grille multi combustible qui permet de brûler du bois, du charbon et d'évacuer les cendres. La grille a deux positions :

- 1) En position charbon, les barres de la grille sont verticales et l'espace entre ces barres permet à l'air de combustion primaire de traverser la grille et le lit de combustion.
- 2) En position bois, les barres de la grille sont horizontales, ce qui permet à l'air de combustion de contourner les côtés de la grille pour arriver au-dessus. En position fermée, les cendres peuvent s'accumuler sur la grille, ce qui favorise la combustion efficace du bois.

La grille est positionnée en mode charbon, en tournant la poignée multifonction fournie dans le sens des aiguilles d'une montre et en tirant sur le commutateur de sélection du combustible, comme indiqué sur la figure 1. La grille est positionnée en mode bois en tournant la poignée multifonction fournie dans le sens inverse des aiguilles d'une montre et en poussant sur le commutateur de sélection du combustible. En manœuvrant plusieurs fois l'outil entre les 2 positions, vous pouvez évacuer les cendres de l'appareil. Pour la combustion du bois, il faut laisser les cendres s'accumuler, et ne les éliminer qu'une ou deux fois par semaine.

Fig 1 Fonctionnement de la grille multicombustible

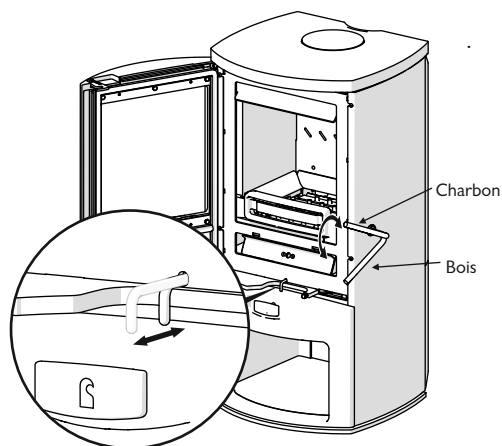

Tirer le commutateur quand vous brûlez du charbon

CRIBLAGE

Pour faire brûler du bois, il faut laisser la cendre s'accumuler et ne l'éliminer que quand la couche commence à être vraiment trop épaisse. Le criblage doit alors s'effectuer porte fermée (voir figure 2). Placer la poignée multifonction dans le commutateur et le faire tourner plusieurs fois entre les positions horizontale et basse. Un



criblage excessif peut conduire à évacuer du combustible imbrûlé dans le cendrier, il faut donc l'éviter. Après le criblage, la grille doit être remise en position fermée pour brûler du bois.

Fig 2 . outil de criblage

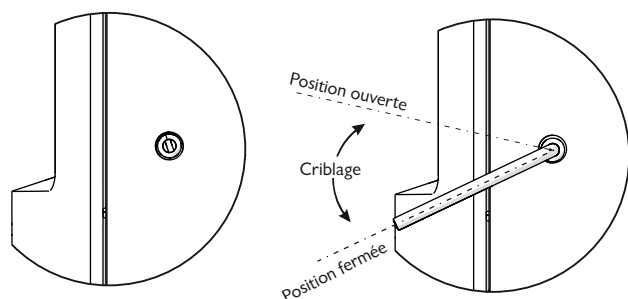

ALLUMAGE

Lors du premier allumage le poêle peut émettre de la fumée et une odeur de peinture à la silicone. En effet, cette peinture dont est enduit le foyer réagit à la chaleur. Ceci est normal et cessera assez rapidement, mais nous vous conseillons de bien ventiler la pièce durant ce laps de temps.

Au départ, commencez par un petit feu et laissez-le brûler lentement pendant 2 heures pour éliminer toute l'humidité résiduelle du conduit de fumée.

Allumez le poêle à l'aide de petit bois sec et du papier ou d'allume-feux. Placez le papier ou les allume-feux, puis le petit bois dans le foyer, en les recouvrant de quelques bûches sèches. Ouvrez à fond la commande d'arrivée d'air (voir Fig.3). Allumez le papier ou les allume-feux. La porte peut être laissée entrebâillée pendant quelques minutes pour faciliter la combustion et chauffer le foyer plus rapidement. Une fois le petit bois bien allumé, ajoutez quelques petites bûches fermez la porte, mais laissez la commande d'arrivée d'air ouverte à fond. Quand les flammes sont bien établies autour des bûches, chargez le poêle avec la quantité de combustible nécessaire. A cette étape, maintenez toujours la commande d'arrivée d'air ouverte à fond. Une fois que le poêle est à température, le système de combustion propre se mettra à fonctionner. Il faut donc laisser le poêle monter en température avant d'ajuster la commande d'arrivée d'air. Lors de la phase d'allumage, ne laissez pas le poêle sans surveillance. Ne laissez pas la porte du poêle ouverte, excepté dans le cas expliqué ci-dessus, pour éviter des dégagements excessifs de fumées.

Quand le poêle est rallumé, laissez la cendre sur la base, si la couche est trop épaisse, une partie peut être retirée.

CONTRÔLE DU FEU

Le taux de combustion et donc la puissance sont contrôlés par la commande d'arrivée d'air (voir Fig.3).

Ouvrez la commande d'arrivée d'air complètement (position booster) lors de l'allumage et lorsqu'une combustion rapide est requise. La commande d'arrivée d'air ne doit pas rester ouverte pendant de longues périodes car cela peut causer une surchauffe ou une production excessive de fumée. Pour obtenir une bonne puissance, mettez la commande d'arrivée d'air en « position clic »/ haut rendement ou pour une combustion lente en position fermée.

Quand le feu brûle normalement la commande d'arrivée d'air donne une alimentation en air suffisante pour garder la vitre propre. Cependant, il n'est pas toujours possible de garder la vitre propre avec une commande d'arrivée d'air complètement fermée. Pour un chauffage optimal, nous vous recommandons l'utilisation d'un thermomètre de conduit de fumée pour poêle à bois, qui peut être acheté chez votre revendeur ou chez Charnwood.

Fig3. Commande du poêle à bois

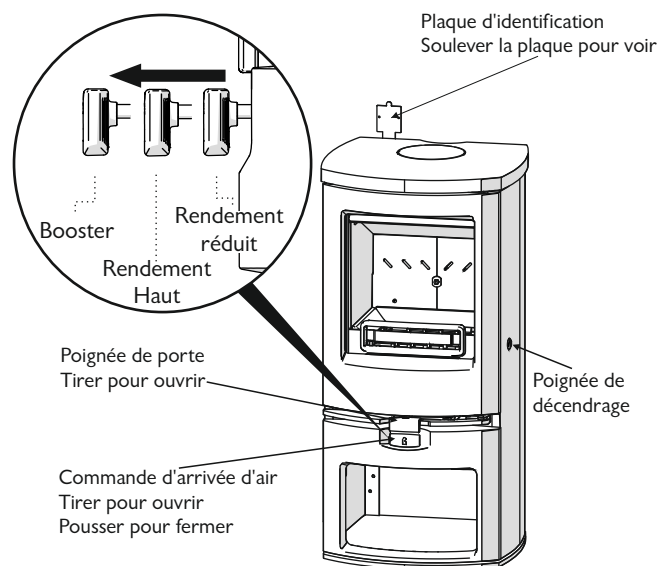

RECHARGEMENT

Gardez le foyer bien rempli, mais le combustible ne doit pas se déverser au-dessus du support de retenue de combustible.

Les bûches doivent être réparties régulièrement dans le foyer pour donner des flammes agréables à l'œil. La commande d'arrivée d'air doit être ouverte à fond après le rechargement jusqu'à ce que les flammes soient établies. Il est plus facile de recharger avec un lit de cendres chaudes. Si à ce stade le feu commence à mourir, la porte doit être entrebâillée jusqu'à ce que le feu reparte. Si le feu meurt



avant de recharger, ajouter du petit bois et laisser la porte entrouverte et la commande d'arrivée d'air complètement ouverte avant de recharger avec des bûches plus importantes (voir section Combustible pour les tailles maximales de bûches). Cela permettra d'éviter un dégagement de fumée excessif.

Une attention particulière doit être portée pour que le bois ne se projette pas au-dessus de la barre de retenue du combustible ou endommage la vitre. Cela peut causer un noircissement de la vitre. La hauteur maximale de chargement doit être telle que les bûches ne peuvent pas tomber quand la porte est ouverte.

EVACUATION DES CENDRES

Pour une combustion optimale du bois, il est important de laisser une couche de cendre d'environ 1 cm d'épaisseur à la base du poêle.

Avant de vider les cendres, assurez-vous que celles-ci ont refroidies, pelleter les cendres et les vider dans un conteneur en métal. Eviter de vider des cendres chaudes dans des sacs poubelles ou des poubelles en plastique.

Pour faciliter l'évacuation des cendres, il existe des pelles et porte cendres. Vous pouvez les acheter chez votre revendeur ou en cas de difficulté directement auprès de Charnwood.

NE LAISSEZ JAMAIS S'ACCUMULER LA CENDRE DANS LE CENDRIER A UN NIVEAU TEL QU'ELLE SE TROUVE EN CONTACT AVEC LE DESSOUS DE LA GRILLE CAR CELA ENDOMMAGERAIT SERIEUSEMENT LES BARRES DE LA GRILLE

Le cendrier est manipulé en utilisant la poignée multifonction et les gants fournis. Assurez-vous que la poignée multifonction est pleinement engagée dans le cendrier avant de soulever le cendrier (voir Fig 4). Quand vous portez le cendrier, assurez-vous qu'il est horizontal et utilisez la poignée de transport supplémentaire pour éviter que le cendrier tombe.

Fig.4

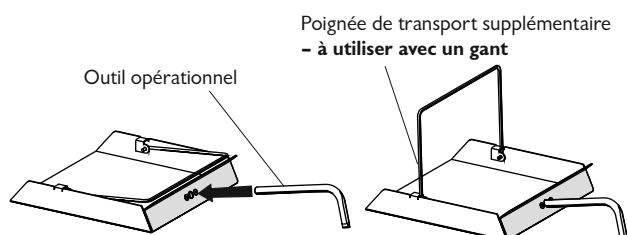

POIGNÉE MULTIFONCTION

Quand il n'est pas utilisé cet outil peut être rangé à l'intérieur du bucher. Sur le modèle avec un socle bas, l'outil peut être rangé sur l'étagère en dessous du poêle. (voir fig 5.)

Fig 5. *Rangement de la poignée multifonction*

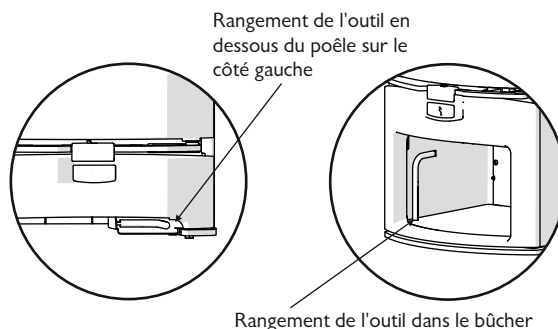

COMBUSTION LENTE

Pour obtenir une combustion lente, la porte du foyer doit être fermée.

Quand du bois est brûlé dans des endroits où la production de fumée n'a pas besoin d'être contrôlée, chargez des grosses bûches dans le feu et laissez-les brûler pendant une demi-heure avant de fermer la commande d'arrivée d'air (cela permettra de réduire les dépôts de goudron dans la cheminée). Plusieurs essais peuvent être nécessaires pour trouver le réglage le plus approprié pour le type de fuel utilisé et le tirage de la cheminée.

MAINTENANCE

Nettoyage

Le poêle a une peinture de finition prévue pour résister aux hautes températures atteintes dans des conditions normales d'utilisation. Il peut être nettoyé avec un chiffon humide non pelucheux quand le poêle est froid. S'il devient nécessaire de repeindre le poêle, vous devez utiliser des peintures spéciales hautes températures disponibles auprès de votre revendeur ou de magasins de poêle.

Nettoyage de la vitre

La plupart des dépôts sur la vitre peuvent être simplement enlevés en faisant un feu intense pendant quelques minutes. S'il devient nécessaire de nettoyer la vitre, ouvrez la porte et laissez-la refroidir. Nettoyez la vitre à l'aide d'un chiffon humide avant de l'essuyer avec un chiffon sec. Toutes les tâches tenaces sur la vitre peuvent être éliminées avec un produit exclusif de nettoyage pour poêle ou un produit de nettoyage pour vitrocéramique. N'utilisez pas de produits ou d'éponges abrasifs qui pourraient rayer la surface, affaiblir la vitre



et causer une défaillance

Quand l'appareil n'est pas utilisé

Si le poêle est éteint durant une longue période (en été par exemple), la commande d'arrivée d'air doit être laissée complètement ouverte et la porte laissée entre-ouverte afin d'éviter la condensation et la corrosion.

Il est aussi conseillé de ramoner le conduit de fumée et de nettoyer le foyer. La pulvérisation d'huile légère, par exemple WD40, sur l'intérieur des portes et du foyer permet également de contribuer à la bonne conservation des pièces internes.

Après une longue période sans utilisation, la cheminée et les éléments par lesquels s'évacuent la fumée, doivent être nettoyés avant la remise en marche du poêle.

Joints d'étanchéité des portes

Il est important que les joints d'étanchéité des portes soient en bon état pour assurer une combustion optimale. Vérifiez qu'ils ne soient pas usés ou effilochés et remplacez-les si nécessaire.

Révision

Il est recommandé qu'une personne compétente fasse une révision du poêle une fois par an afin de le maintenir dans un état de marche optimal. Après un nettoyage soigné du foyer, vérifiez que toutes les parties internes sont en bon état de marche, remplacez les éléments présentant des signes d'usure.

Vérifiez que les joints des portes sont en bon état et que celles-ci ferment correctement. Un guide pour la révision est disponible sur simple demande. Les réparations ou les modifications ne doivent être réalisées que par le constructeur ou ses agents agréés. N'utilisez que des pièces de rechange Charnwood d'origine.

NETTOYAGE DU DÉFLECTEUR ET DU PASSAGE DE FUMÉE

Il est important que le déflecteur et tous les passages de fumée restent propres pour éviter une production potentiellement dangereuse de fumée. Ceux-ci doivent être nettoyés au moins mensuellement et plus fréquemment si nécessaire. Il est nécessaire de laisser le feu s'éteindre pour effectuer ce nettoyage.

Pour retirer le déflecteur, le lever vers l'avant afin de le dégager des briques réfractaires arrière, puis glissez le sur la droite ou la gauche afin que le côté opposé se dégage du dessus des briques et qu'il puisse être rabaisser doucement. Tout dépôt de suie doit être retiré

du déflecteur et mis dans le foyer.

Remettre le déflecteur en position. Insérez le déflecteur en biais dans le foyer afin qu'il repose soit sur le côté gauche soit sur le côté droit des briques. Remonter le côté opposé et le faire reposer en haut des briques. Placez-le de façon centrale afin que le déflecteur soit supporté par les 2 côtés des briques. Poussez le déflecteur vers l'arrière afin qu'il repose sur le dessus des briques arrière.

Fig 6. Positionnement du déflecteur

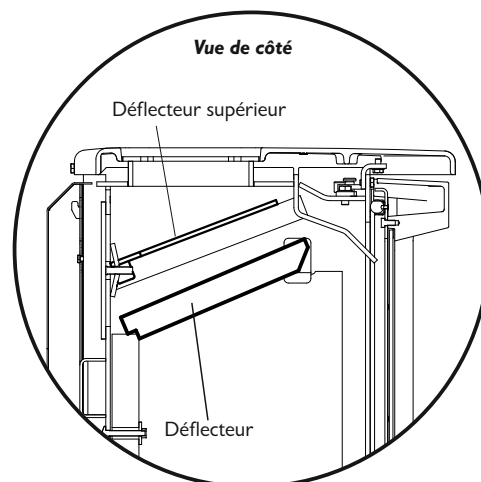

RAMONAGE DU CONDUIT DE FUMÉE

Lorsque la cheminée a préalablement servi à un foyer ouvert, il est possible que la température plus élevée des gaz dans le conduit émis par le poêle entraîne un décrochage des dépôts de suie avec un risque de blocage du conduit. Il est donc vivement recommandé de ramoner le conduit de fumée une seconde fois dans le mois suivant une utilisation régulière.

Le conduit de fumée doit être ramonné au moins deux fois par an. Lorsque l'évacuation est sur le dessus ou qu'un raccord vertical arrière au tuyau est utilisé, il est en général possible d'effectuer le ramonage en passant par l'intérieur du poêle.

Retirez d'abord la plaque de retenue du combustible et le déflecteur. Puis ramenez la cheminée en vous assurant que la suie est bien retirée de toutes les surfaces horizontales après l'opération.

Dans le cas, où il n'est pas possible de ramoner par l'intérieur de l'appareil, l'installateur doit avoir prévu une alternative, comme par exemple une trappe de ramonage. Après le ramonage de la cheminée, le tuyau de sortie du poêle et le conduit reliant le poêle au conduit de fumée doivent être nettoyés avec une brosse pour conduit.



Après avoir ôté toute la suie à l'intérieur du poêle, remettre le déflecteur (voir Fig.6.) et la plaque de retenue du combustible.

Différents types de brosse sont disponibles pour s'adapter aux divers types de tuyaux d'évacuation. Pour les conduits de fumée standard en briques, il est recommandé d'utiliser une brosse de ramonage métallique au centre, munie d'une roue de guidage. Pour les conduits de fumée isolées préfabriquées, il est préférable de consulter les instructions du constructeur.

ANOMALIES OU PANNES

Le feu ne prend pas :

Vérifiez :

- a) Que l'arrivée d'air du poêle n'est pas obstruée,
- b) Que les conduits de fumée et les passages de fumées sont dégagés,
- c) Que vous utilisez un combustible adapté,
- d) Qu'il y a une alimentation en air adéquate dans la pièce,
- e) Qu'un ventilateur d'extraction n'est pas installé dans la même pièce que le poêle,
- f) Qu'il y a un tirage suffisant dans le conduit de fumée. Une fois qu'il est chaud, le tirage doit atteindre une valeur minimum de 1.25mm d'hauteur d'eau (12 Pa).

Noircissement de la vitre

La différence de tirage de chaque conduit de fumée a pour conséquence que pour chaque installation, les réglages d'arrivée d'air sont différents. Conservez la vitre propre requiert un peu d'expérience dans le fonctionnement du poêle. Cependant la prise en compte des quelques conseils suivants pourront vous aider à conserver votre vitre propre dans la plupart des cas :

- a) L'utilisation de bois humides ou de bûches dépassant en avant, entraîne un noircissement de la vitre.
- b) Le système de combustion propre est fondé sur un approvisionnement en air chaud ce qui permet de conserver la vitre propre. Pour cette raison quand vous allumez le poêle, le feu doit avoir pris correctement avant que vous ne diminuiez la commande d'arrivée d'air. Ceci s'applique également lors du rechargement en combustible.
- c) Lors du rechargement, placez le combustible le plus possible à l'arrière du foyer et ne pas remplir excessivement le foyer.
- d) Ne fermez pas complètement la commande d'arrivée d'air.

Notez qu'il est toujours plus difficile de maintenir la vitre propre lorsque le poêle fonctionne au ralenti sur une longue période.

Si la vitre se noircit toujours, vérifiez que tous les raccords des tuyaux d'évacuation et les cache-trous sont bien étanches. Il est également important que le tirage du conduit de fumée soit suffisant. Lorsqu'il est chaud, la mesure du tirage doit atteindre au minimum 1.25mm d'hauteur d'eau (12 Pa). La vitre peut se noircir en dessous du niveau de la plaque de retenue de combustible, cela ne cache pas la vue sur le feu et n'affecte pas la performance du poêle.

ÉMISSION DE FUMÉE

ATTENTION : CORRECTEMENT INSTALLÉ ET UTILISÉ, CET APPAREIL NE DOIT PAS ÉMETTRE DE FUMÉE. SEULEMENT LORS DE L'ÉVACUATION DES CENDRES OU DU RECHARGEMENT EN COMBUSTIBLE, DES FUMÉES OCCASIONNELLES PEUVENT APPARAÎTRE. UNE ÉMISSION DE FUMÉE PERSISTANTE EST POTENTIELLEMENT DANGEREUSE ET NE DOIT PAS ÊTRE TOLÉRÉE.

SI LES ÉMISSIONS DE FUMÉE PERSISTENT, VOUS DEVEZ APPLIQUER IMMÉDIATEMENT LES MESURES SUIVANTES :

- a) **Ouvrez les portes et les fenêtres pour ventiler la pièce et quittez le lieu.**
- b) **Laissez le feu s'éteindre et enlevez avec précaution tout le combustible de l'appareil.**
- c) **Vérifiez si les passages d'évacuation de la fumée ou le conduit de fumée sont obstrués et nettoyez-les si nécessaire.**
- d) **Ne rallumez pas votre appareil tant que l'origine de la fumée n'a pas été identifiée et faites appel à un professionnel, si nécessaire.**

La cause la plus courante de l'émission de fumée est une obstruction du passage de la fumée ou du conduit de fumée. Pour votre sécurité, conservez toujours ces éléments propres.

Combustion vive incontrôlable

Vérifiez :

- a) Que les portes sont parfaitement fermées.
- b) Que la commande d'arrivée d'air est complètement fermée.
- c) Que le combustible utilisé est approprié.
- d) Que les joints d'étanchéité des portes et du système de ventilation directionnelle sont intacts.



Feux de cheminée

Si le conduit de fumée est régulièrement et correctement ramoné, les feux de cheminée devraient être exclus. Cependant, si un feu de cheminée devait survenir, fermez la commande d'arrivée d'air à fond et fermez parfaitement les portes du poêle. Cela devrait permettre d'éteindre le feu de cheminée, dans ce cas, conservez les commandes fermées jusqu'à extinction complète du poêle. Le conduit de fumée et le passage de fumée doivent alors être nettoyés. Si malgré tout le feu de cheminée ne s'étouffait pas, appelez immédiatement les pompiers. Après un feu de cheminée, celle-ci doit être soigneusement révisée afin de repérer les éventuels dommages. N'hésitez pas à faire appel aux conseils d'un expert.

DÉTECTEUR DE MONOXYDE DE CARBONE

Votre installateur doit avoir installé une alarme CO dans la même pièce que le poêle. Si cette alarme se déclenche, suivez les mêmes instructions que dans le cas d'une émission de fumée. Ces instructions sont données ci-dessus dans la rubrique « Emission de fumée, ATTENTION »

SI VOUS AVEZ BESOIN DE CONSEILS SUPPLÉMENTAIRES

Si vous avez besoin de conseils supplémentaires, votre installateur pourra fournir des réponses à la plupart de vos questions. Votre distributeur local Charnwood possède une grande expérience et peut également vous apporter des conseils utiles. Vous pouvez enfin obtenir de l'aide supplémentaire, auprès du service après-vente Charnwood qui se fera un plaisir de vous conseiller, si nécessaire.



DEBALLAGE DU POELE

Le poêle arrive vissé et sanglé sur sa palette. Vous devez utiliser les équipements appropriés pour décharger et manœuvrer le poêle dans sa position. Commencer par enlever le film, puis dégager le poêle de la palette en déposant les 4 vis à l'aide d'une clé de 10. Les pattes de fixation sur la palette peuvent être alors séparées du poêle en les faisant basculer, utiliser une clé de 13 pour déposer les vis. La palette est destinée à être découpée et utilisée comme petit bois.

PRÉCAUTIONS DE SANTÉ ET DE SECURITÉ

L'installation du poêle doit s'effectuer en respectant les réglementations relatives à la santé et sécurité au travail.

Certains types de ciment réfractaire sont caustiques, et ne doivent en aucun cas rentrer en contact avec la peau. En cas de contact, lavez abondamment à l'eau courante.

Si l'installation est susceptible de déplacer des éléments contenant de l'amiante, utilisez les équipements de protection appropriés.

Aucun ventilateur d'extraction ne doit être installé dans la même pièce que le poêle, car il risquerait d'entraîner l'émission de fumées du poêle vers la pièce.

Il doit y avoir une alimentation permanente en air dans la pièce où est installé le poêle. Cette alimentation doit être fournie par une bouche d'aération ouverte en permanence. Le dimensionnement de cette bouche dépend de la perméabilité à l'air de la maison. Dans les bâtiments anciens, cette perméabilité est supérieure à 5m³/(h.m²), mais dans les bâtiments modernes, elle peut être plus faible. La bouche d'aération doit être positionnée de manière à ce qu'elle ne puisse pas être bloquée.

Perméabilité à l'air m ³ /(h.m ²)	Aire minimale de la bouche d'aération (cm ²)	
	Arc 5	Arc 7
> 5.0	N/A	11 (1.76)
<5.0	27.5 (4.3)	38.5 (6.0)

Ce poêle peut fonctionner de manière intermittente. Ce poêle ne convient pas une utilisation dans un système à conduit partagé.

Une alimentation fixe en air fournie par une conduite d'air peut être utilisée comme alternative à la méthode traditionnelle utilisant une bouche d'aération, pour fournir l'air de combustion à la pièce.

Des kits d'alimentation en air externe sont disponibles, merci de contacter Charnwood pour plus d'informations.

De plus, l'installation doit se conformer aux exigences des normes EN 15287-1 :2007. Les exigences des autorités locales et les réglementations en matière de construction, notamment celles nationales et européennes, en matière d'installation d'appareil de combustion de combustibles solides, de tuyaux et de conduit de fumée doivent être respectées.

DÉTECTEUR DE CO

La réglementation impose l'installation d'un détecteur de monoxyde de carbone dans la même pièce que le poêle. Le guide EN50292-2002 donne les bonnes pratiques pour l'installation d'un détecteur de monoxyde de carbone. Des conseils pour l'installation d'un détecteur de CO sont donnés également dans les instructions du fabricant.

L'installation d'un tel dispositif ne dispense pas de veiller à la bonne installation, et aux bons entretiens et révisions du poêle et de la cheminée.

CARACTÉRISTIQUES

Cette puissance est basée sur un cycle de rechargement de 45 minutes avec des bûches sèches en bois dur. Pour le charbon, la puissance est basée sur des cycles de rechargement de 1 heure. Tous les tests sont effectués selon la norme BSEN 13240.

Caractéristiques	Arc 5	Arc 5	Arc 7	Arc 7
	Bois	Charbon	Bois	Charbon
Puissance nominale en kW	5.0	5.0	7.5	7.7
Poids sur socle bas (emballé)	130	130	150	150
Poids sur bûcher (emballé)	150	150	170	170
Température des fumées (°C)	269	294	304	308
Tirage minimum (Pa)	12Pa	12Pa	12Pa	12Pa
Débit massique des fumées (g/s)	4.4	3.4	5.3	5.7
Température maximum au sol (°C)	<100	<100	<100	<100
	Latéral	Arrière	Latéral	Arrière
Distance minimale en mm avec les matériaux combustibles – conduit isolé	270	80	270	150
Distance minimale en mm avec les matériaux combustibles – conduit simple paroi	200	300	270	150



CONDUIT DE FUMÉE

Pour que le poêle fonctionne correctement, le conduit de fumée ne doit pas mesurer moins de 4 mètres de hauteur mesurée verticalement depuis la sortie du poêle jusqu'en sortie de toit. Les dimensions minimales intérieures doivent être préférablement de 150mm ou 200mm en carré ou rond et NE DOIVENT PAS ÊTRE INFÉRIEURES à 125mm pour l'Arc 5 et 150mm pour l'Arc 7.

Si vous utilisez un conduit de fumée déjà existant, il doit avoir été ramoné et vérifié, être en bon état de marche, sans fissure, ni obstruction. Sa section ne doit pas être trop importante. Si le conduit de fumée a été utilisé préalablement pour un foyer ouvert, alors il doit être ramoné un mois après l'installation du poêle pour ôter tout dépôt de suie engendré par la différence de combustion entre un foyer ouvert et un foyer fermé. S'il est en mauvais état, faites appel aux conseils d'un spécialiste, pour savoir s'il est nécessaire de placer un doublage particulier dans le conduit de fumée. Si cela était nécessaire, veillez alors à ce que le doublage soit compatible avec du combustible solide.

S'il n'existe pas déjà de conduit de fumée, vous pouvez utiliser à l'intérieur ou à l'extérieur, un conduit de fumée préfabriqué en blocs ou un conduit en acier inoxydable isolé à double parois répondant à la norme EN15287-1 :2007. Ceux-ci doivent être conçus et posés dans le respect des instructions du constructeur et les réglementations en vigueur. Un conduit de raccordement à simple paroi, est adéquat pour la liaison du poêle au conduit de fumée, mais n'est pas adapté pour le conduit de fumée lui-même.

Si vous trouvez que le conduit de fumée a un tirage excessif, il est possible de poser un stabilisateur mécanique de tirage.

Il est important qu'il y ait un tirage suffisant sans possibilité de refoulement. Quand le conduit de fumée est chaud, le tirage ne doit pas être inférieur à 1.25mm de hauteur d'eau (12 Pa). En cas de doute sur le conduit de fumée, faites appel aux conseils d'un spécialiste.

EMPLACEMENT DU POËLE

Le poêle doit reposer sur une plaque de sol résistante au feu et ne doit pas être situé à une distance inférieure avec les matériaux combustibles à celles spécifiées dans le tableau des caractéristiques (cf.ci-dessus) sur les côtés et sur le derrière au-dessus du niveau du plancher, à moins que les matériaux soient correctement ignifugés selon les réglementations locales.

Le positionnement et la taille de la plaque de protection doivent respecter la réglementation de construction pour les appareils de classe 1. Cette réglementation impose que la plaque de protection s'étende sur le devant du poêle d'au moins 225mm et sur les côtés de 150mm. Quand la porte est ouverte, cela agrandit les dimensions du poêle vers l'avant de 436 mm pour l'Arc 5, 450mm pour l'Arc 7.

Si un doute subsiste sur le positionnement de la plaque, le conseil d'un expert doit être demandé auprès du fournisseur ou des autorités compétentes en matière de construction. Le positionnement du poêle doit permettre une bonne circulation d'air autour de l'appareil pour optimiser le transfert de chaleur à la pièce et également pour prévenir toute surchauffe de l'appareil. Un espace de 150mm de chaque côté de l'appareil et de 300mm au-dessus de l'appareil doit permettre d'assurer une bonne circulation d'air. Si l'âtre dispose de chambranle en bois ou poutre, le poêle doit en être éloigné d'au moins 460mm et préférablement de 600mm. Dans certaine situation, il peut être nécessaire de protéger les éléments en bois.

Fig.7. Plaque de registre vertical avecâtre en brique

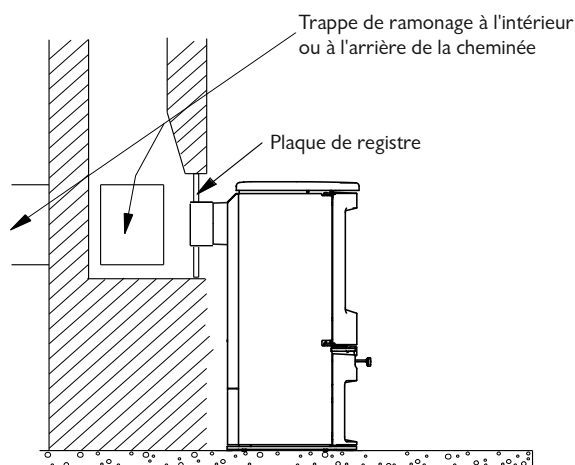

Fig.8. Plaque de registre horizontale avec raccord arrière au tuyau

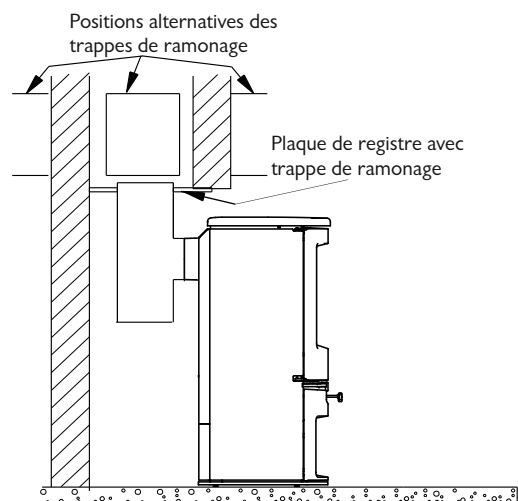



Fig. 9. Plaque de registre horizontale avec raccord sur le dessus au tuyau

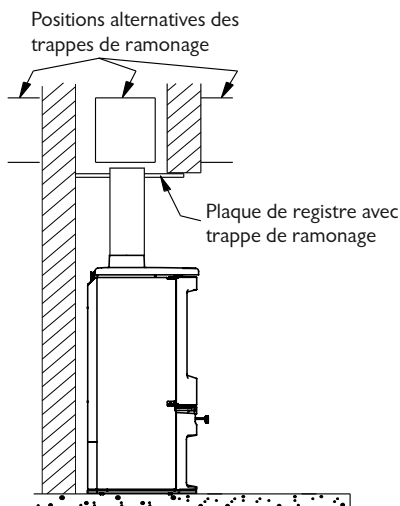
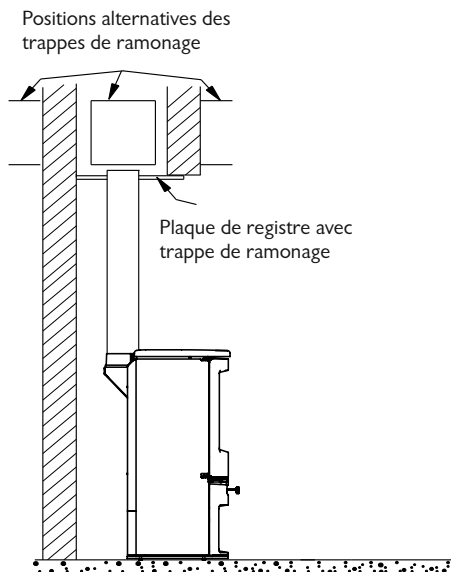

Fig. 10. Plaque de registre horizontale avec raccord vertical optionnel à l'arrière



Pour un bon fonctionnement du feu et pour permettre l'accès, il doit exister un espace derrière l'appareil d'au moins 50mm, mais cette distance peut être augmentée pour respecter les normes de construction. Cet appareil doit être installé sur un sol ayant une capacité portante adéquate. Si la construction existante ne répond pas à cette exigence, vous devez prendre les mesures adaptées pour que cette exigence soit remplie (plaque de répartition de capacité).

BRANCHEMENT AU CONDUIT DE FUMÉE

Le poêle doit être connecté au conduit de fumée avec un tuyau de 125mm de diamètre pour l'Arc 5, 150mm pour l'Arc 7.

Il doit être en acier inoxydable, en fonte ou en acier épais. Des tuyaux Charnwood de même couleur que de poêle sont disponibles si désirés.

Il y a différentes façon de connecter le poêle au conduit. Elles sont illustrées en Figures 7 à 10.

Si le raccord pour conduit de fumée vertical arrière optionnel ou le raccord par le dessus est utilisé, la cheminée peut être ramonée à travers l'appareil.

Les longueurs horizontales de l'appareil doivent être réduites au minimum et ne doivent pas être supérieures au diamètre du conduit.

Le poêle est fourni avec un cache fixé sur le tuyau d'évacuation supérieur. Le joint pour l'évacuation supérieure est un anneau de cordon d'étanchéité de 155mm de diamètre. Le joint pour l'évacuation arrière est une longueur de bande en toile de fibre adhésive, fournie avec les instructions. Ceci s'applique à la bague du tuyau ou à l'adaptateur du tuyau arrière vertical pour les installations d'évacuation arrière. Pour les installations d'évacuations par le dessus, le cache doit être retiré, avoir la bande en toile fixée à sa face d'étanchéité et fixé à la sortie de l'évacuation arrière. Assurez-vous que le pli de la plaque de serrage soit bien aligné avec les pattes sur le foyer comme montré en Fig.11. Assurez-vous que la plaque de serrage n'empêche pas le déflecteur de se positionner. Tous les raccords doivent être bien étanches. Le raccordement par le dessus se fait directement sur le plateau en fonte pour l'Arc 7. Pour un raccordement par l'arrière, l'Arc 7 est livré avec une buse de raccordement.

Fig. 11. Plaque d'obturation du conduit.

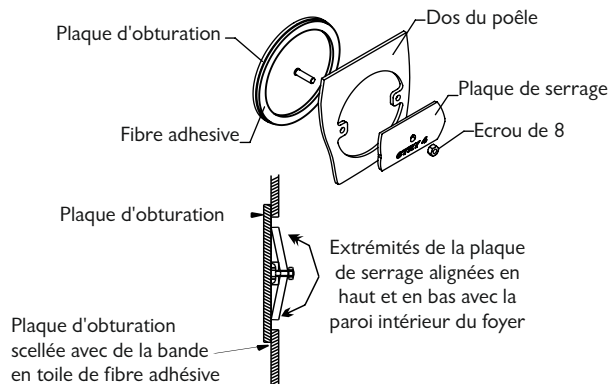



TRAPPE DE RAMONAGE

Il est possible de faire passer une brosse de ramonage de 40,6 cm à travers le poêle, mais pour certaines installations avec évacuation à l'arrière, il peut être nécessaire d'avoir une trappe de ramonage pour permettre le ramonage complet de la cheminée. Le raccordement optionnel vertical arrière permet à la cheminée d'être ramonée à travers le poêle. La trappe de ramonage peut se situer dans la maçonnerie de la cheminée ou dans la plaque de registre. Différentes positions de trappes de ramonage sont représentées sur les figures 7 à 10.

Fig12. Bouclier thermique

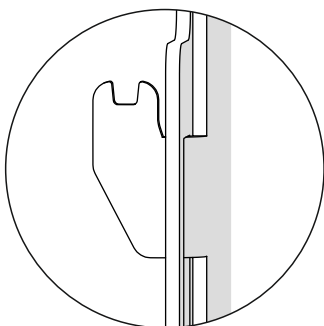

CONTROLE AVANT ALLUMAGE

Assurez-vous que le déflecteur est installé dans le toit de l'appareil. La localisation et le positionnement du déflecteur sont indiqués sur la figure 6. Vérifiez que la barre de retenue du combustible est correctement installée et que la porte ferme correctement.

BOUCLIER THERMIQUE

Si le bouclier thermique est retiré, assurez-vous qu'il est bien replacé en position au-dessus des languettes sur les côtes gauche et droit des panneaux latéraux (cf. Fig 12)

MISE EN SERVICE

Après avoir achevé l'installation laissez au ciment et au mortier réfractaires le temps de sécher, avant d'allumer le feu. Si la grille n'est pas installée, mettez une couche de cendre ou de sable à la base du poêle avant de l'allumer. Assurez-vous que la fumée est correctement évacuée par la cheminée. Il faut également vérifier les joints et les étanchéités. A l'achèvement de l'installation et après réception, veuillez laisser le manuel d'instruction de fonctionnement aux clients et les conseiller sur l'utilisation de l'appareil.



A.J WELLS & SONS LTD

17

Bishops Way, Newport, Isle of Wight PO30 5WS, United Kingdom

A Division of A.J.Wells & Sons Limited Registered in England No. 03809371

CE Certificate for compliance with EN13240:2001

EN13240:2001

POÊLE À COMBUSTIBLE SOLIDE

	ARC 5	ARC 5	ARC 7	ARC 7
Certificat de conformité No	EZ44-CPD-2016 EZL44-CPD-2016	EZ44-CPD-2016 EZL44-CPD-2016	KZ44-CPD-2016 KZL44-CPD-2016	KZ44-CPD-2016 KZL44-CPD-2016
Combustible	BOIS	CHARBON	BOIS	CHARBON
Puissance	5 kW	5 kW	7 kW	7 kW
Emission de CO dans les produits de combustion	0.08%	0.07%	0.07%	0.05%
Température des fumées	269°C	294°C	304°C	308°C
Rendement énergétique	81%	82%	81%	79%
Particules (mg/m ³)	22	34	24	30
Distance minimales aux matériaux combustibles avec un conduit simple paroi				
Côté	300mm	300mm	270mm	270mm
Arrière	200mm	200mm	150mm	150mm
Distance minimale en mm avec les matériaux combustibles – conduit isolé				
Côté	270mm	270mm	270mm	270mm
Arrière	80mm	80mm	150mm	150mm

Dimensions de l'ARC 5 (mm)

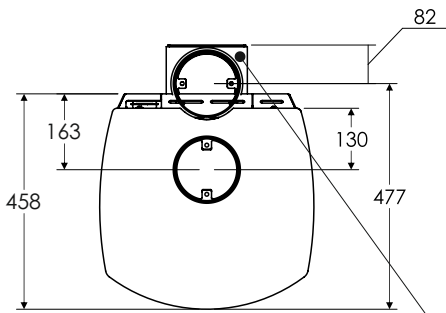

Vue de dessus

Adaptateur vertical arrière optionnel

Diamètre interne de 133mm pour accueillir un conduit de 125mm

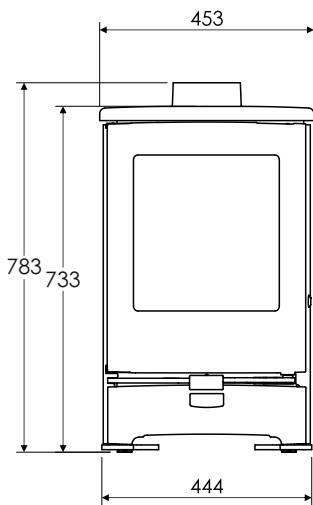

Modèle socle bas

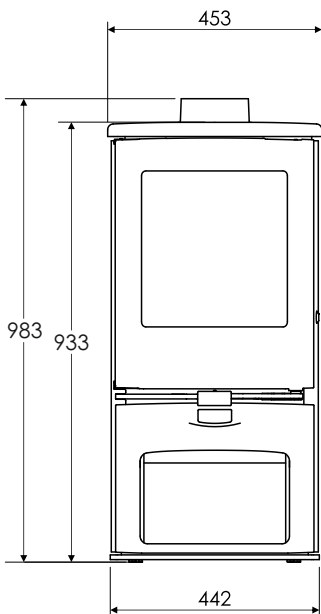
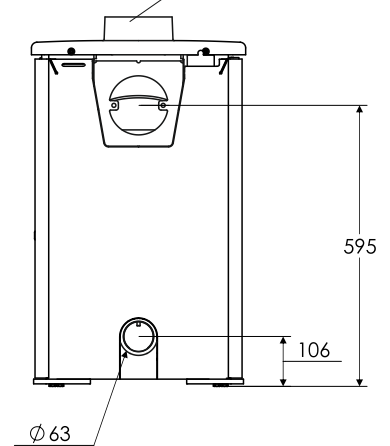
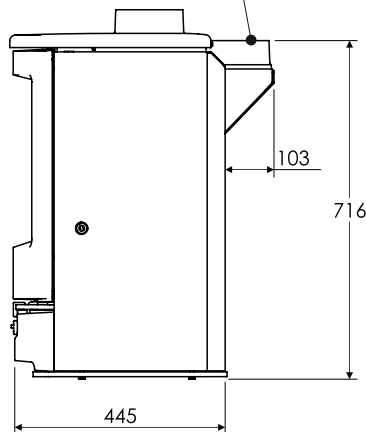

Modèle Bücher

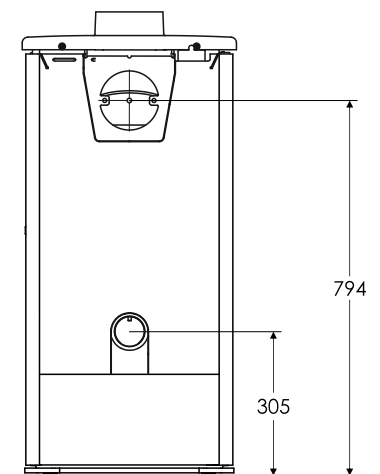
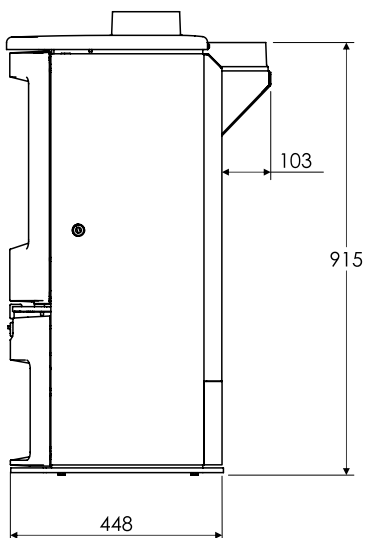

Dimensions de l'ARC 7 (mm)

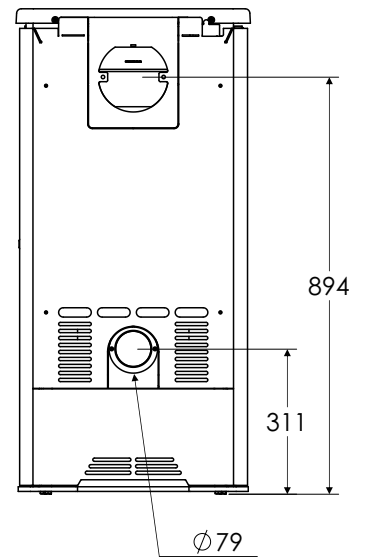
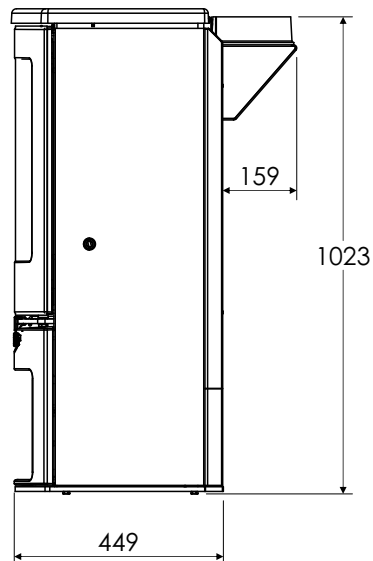
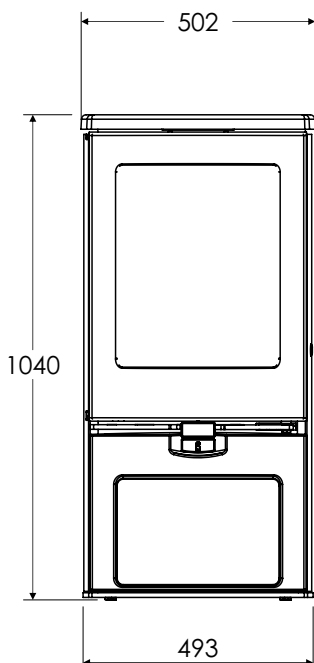
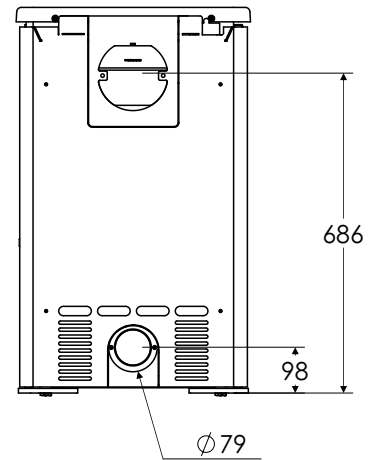
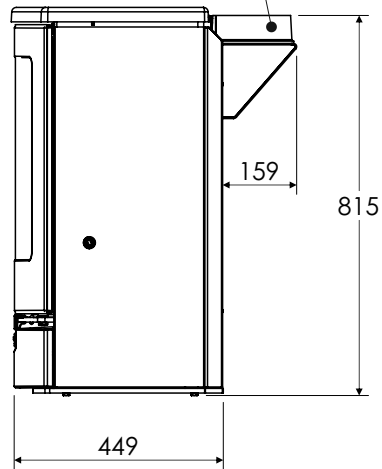
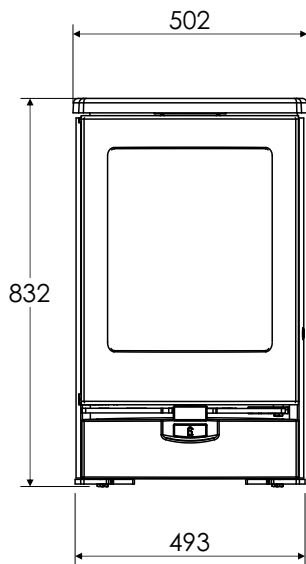
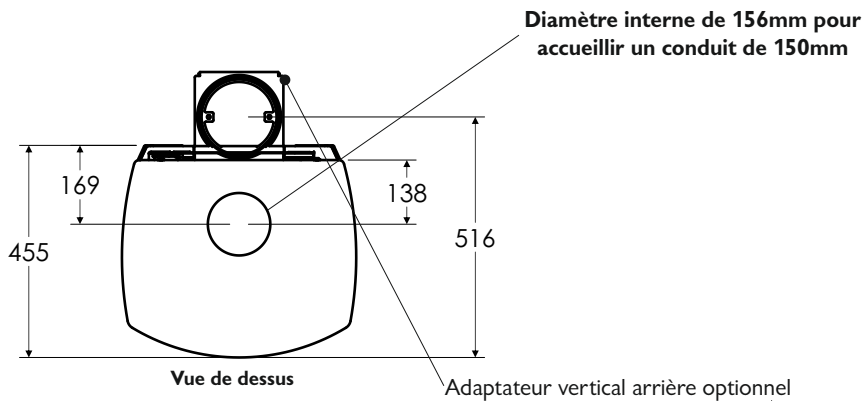

Liste des pièces détachées ARC 5 sur bucher

Issue A

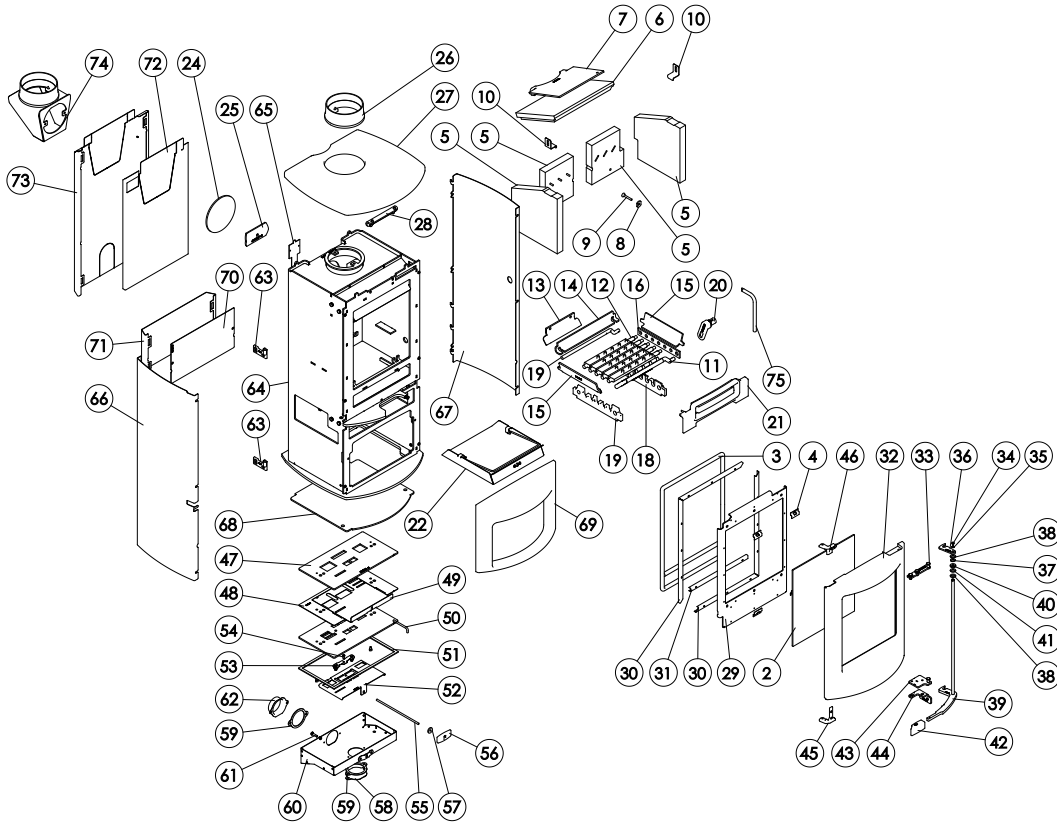

Item	Part No.	Description	Item	Part No.	Description
1*	008/FW29	Door Seal Adhesive	38	008/FFW007	M10 Washer
2	006/EZ018	Glass Inc. Seal	39	010/EZ058	Lock Linkage/ Lower Latch
3	008/EZ002	Door Rope	40	010/EZ060	Door Latch Spacer
4	004/EZ023	Glass Retainer	41	008/FFW029	M10 Brass Washer
5	011/EZ029S	Fire Brick Set (4)	42	002/EZ066	Door Handle (Cast)
6	011/EZ031	Brick Throat Plate	43	010/EZ055	Lower Latch Plate
7	010/EZ032	Upper Baffle Plate	44	010/EZ065	Latch Mounting Plate
8	010/ER036	Brick Retaining Washer	45	002/EZ053	Lower Hinge Bracket
9	008/FFB125	Coach Bolt M6 x 45	46	002/EZ054	Upper Hinge Bracket
10	004/XV30	Brick Bracket	47	010/EZ034	Slider Air Control Backing plate
11	002/CG23	Driving Grate Bar	48	004/EZ033	Wood/Multifuel Surround plate
12	002/CG0155	Set of Grate Bars (5)	49	004/EZ035	Slider Wood/Multifuel
13	010/EZ013	Undergrate Ash Deflector	50	004/EZ014	Wood/Multifuel Selection Lever
14	010/EZ080	Rear Fire Plate	51	008/EZ006	Airbox Gasket
15	010/EZ079	Side Fire Plate	52	004/EZ020	Air Control Slider
16	012/SY33	Mover Bar	53	004/BR015	Clicker Retainer Plate
17	002/SY30C	LH Carrier Bar	54	008/ES36/01	Brass Ball Catch
18	002/EZ077	RH Carrier Bar	55	012/EZ016	Control Rod
19	012/CG05	Idler Rod	56	002/EZ126	Air Control Handle
20	002/EZ098	Riddler Knob	57	008/BR052	Felt Washer
21	002/EZ007	Front Fence	58	004/BR054	Blanking Plate
22	004/EZ017	Ashpan Assembly	59	008/BR044	Gasket Blanking Plate
23*	008/NV38	Flue Fixing Rope Seal	60	004/EZ040	Air Box Cover
24	012/PV09	Blanking Plate	61	008/FFS062	Defra Stop
25	010/EY51	Clamping Plate	62	008/BR053	Air Inlet Spigot
26	002/PV12B	Flue Collar	63	002/EZ063	Door Hinge Bracket
27	002/EZ009	Cast Top	64#	001/EZ010	Firebox
28	010/EZ012	Top Retaining Bracket	65	012/EZ011	Serial Label
29	010/EZ003	Door Back Plate	66#	004/EZ093L	Left Side Panel
30	004/EZ004	Door Rope Channel	67#	004/EZ093R	Right Side Panel
31	004/EZ097	Horizontal Door Rope Channel	68	010/EZ099	Stand Baseplate
32#	002/EZ001/A	Door Assembly	69#	002/EZ071	Store Stand Casting
33	010/EZ061	Receiver Plate Upper	70	004/EZ078	Stand Backplate
34	008/FFS084	M5 x 8 Button Hd Allen Screw	71#	004/EZ102	Store Stand Lower Heatshield
35	008/FFW016	M5 Shakeproof Washer	72	004/EZ101	Upper Heatshield Inner Skin
36	010/EZ059	Upper Latch	73#	004/EZ103	Upper Heatshield
37	008/FFW027	M10 Wavy Washer	74#	010/PV33	Vertical Rear Flue Adapter
			75	012/EZ095	Riddler/ Ashpan Operation Tool

* Ces articles ne sont pas montrés sur le schéma.

Préciser la couleur désirée lors de votre commande.

Pour obtenir les pièces de rechange, contactez votre dépositaire local en lui donnant le nom du modèle, le numéro de la pièce et la description. En cas de difficulté, entrez en contact avec le fabricant à l'adresse indiquée. Ce schéma est pour l'identification seulement.

Liste des pièces détachées ARC 5 sur socle bas

Issue A

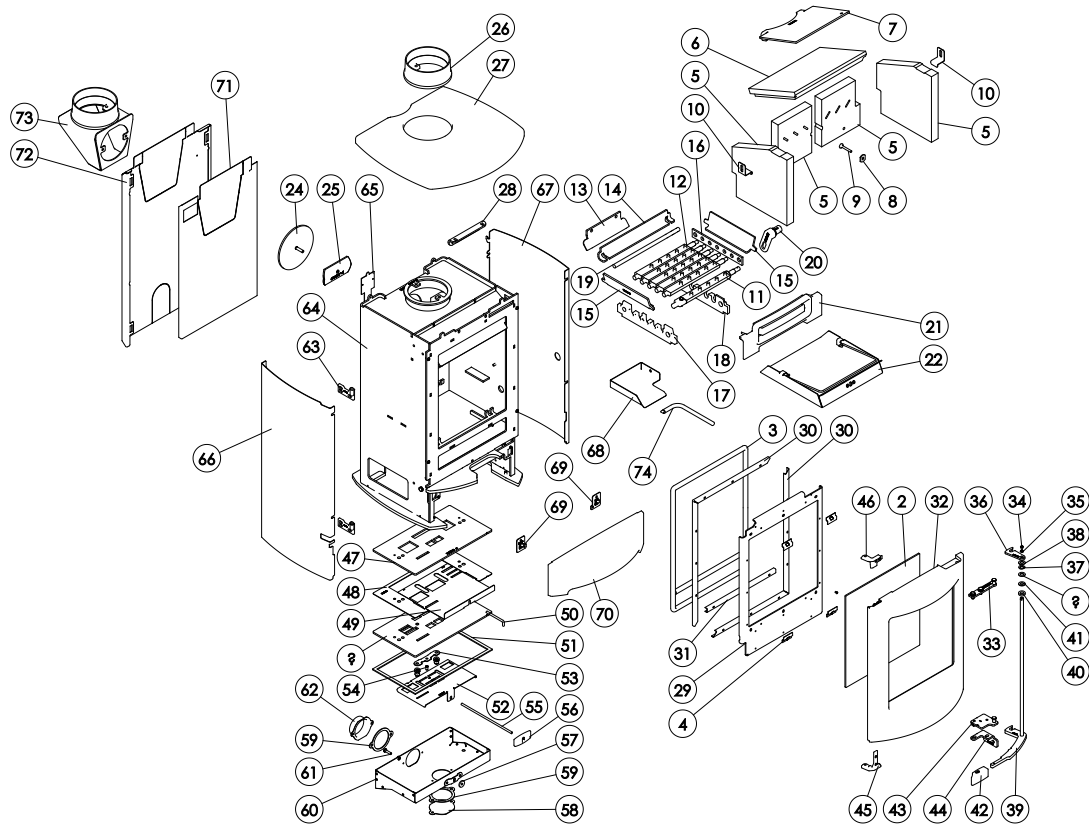

Item	Part No.	Description	Item	Part No.	Description
1*	008/FW29	Door Seal Adhesive	38	008/FFW007	M10 Washer
2	006/EZ018	Glass Inc. Seal	39	010/EZ058	Lock Linkage/ Lower Latch
3	008/EZ002	Door Rope	40	010/EZ060	Door Latch Spacer
4	004/EZ023	Glass Retainer	41	008/FFW029	M10 Brass Washer
5	011/EZ029S	Fire Brick Set (4)	42	002/EZ066	Door Handle (Cast)
6	011/EZ031	Brick Throat Plate	43	010/EZ055	Lower Latch Plate
7	010/EZ032	Upper Baffle Plate	44	010/EZ065	Latch Mounting Plate
8	010/ER036	Brick Retaining Washer	45	002/EZ053	Lower Hinge Bracket
9	008/FFB125	Coach Bolt M6 x 45	46	002/EZ054	Upper Hinge Bracket
10	004/XV30	Brick Bracket	47	010/EZ034	Slider Air Control Backing Plate
11	002/CG23	Driving Grate Bar	48	004/EZ033	Wood/Multifuel Surround Plate
12	002/CG015S	Set of Grate Bars (5)	49	004/EZ035	Slider Wood/Multifuel
13	010/EZ013	Undergrate Ash Deflector	50	004/EZ014	Wood/Multifuel Selection Lever
14	010/EZ080	Rear Fire Plate	51	008/EZ006	Airbox Gasket
15	010/EZ079	Side Fire Plate	52	004/EZ020	Air Control Slider
16	012/SY33	Mover Bar	53	004/BR015	Clicker Retainer Plate
17	002/SY30C	LH Carrier Bar	54	008/ES36/01	Brass Ball Catch
18	002/EZ077	RH Carrier Bar	55	012/EZ016	Control Rod
19	012/CG05	Idler Rod	56	002/EZ126	Air Control Handle
20	002/EZ098	Riddler Knob	57	008/BR052	Felt Washer
21	002/EZ007	Front Fence	58	004/BR054	Blanking Plate
22	004/EZ017	Ashpan Assembly	59	008/BR044	Gasket Blanking Plate
23*	008/NV38	Flue Fixing Rope Seal	60	004/EZ040	Air Box Cover
24	012/PV09	Blanking Plate	61	008/FFS062	Defra Stop
25	010/EY51	Clamping Plate	62	008/BR053	Air Inlet Spigot
26	002/PV12B	Flue Collar	63	002/EZ063	Door Hinge Bracket
27	002/EZ009	Cast Top	64#	001/EZL010	Firebox
28	010/EZ012	Top Retaining Bracket	65	012/EZL011	Serial Label
29	010/EZ003	Door Back Plate	66#	004/EZL091L	Left Side Panel
30	004/EZ004	Door Rope Channel	67#	004/EZL091R	Right Side Panel
31	004/EZ097	Horizontal Door Rope Channel	68	004/EZL149	Tool Holder
32#	002/EZ001/A	Door Assembly	69	004/EZL088	Fixing Plate
33	010/EZ061	Receiver Plate Upper	70#	002/EZL090	Base Casting Short
34	008/FFS084	M5 x 8 Button Hd Allen Screw	71	004/EZ101	Upper Heatshield Inner Skin
35	008/FFW016	M5 Shakeproof Washer	72#	004/EZ103	Upper Heatshield
36	010/EZ059	Upper Latch	73#	010/PV33	Vertical Rear Flue Adapter
37	008/FFW027	M10 Wavy Washer	74	012/EZ095	Riddler/ Ashpan Operation Tool

* Ces articles ne sont pas montrés sur le schéma.

Préciser la couleur désirée lors de votre commande.

Pour obtenir les pièces de rechange, contactez votre dépositaire local en lui donnant le nom du modèle, le numéro de la pièce et la description. En cas de difficulté, entrez en contact avec le fabricant à l'adresse indiquée. Ce schéma est pour l'identification seulement.

Liste des pièces détachées ARC 7 sur bucher

Issue E

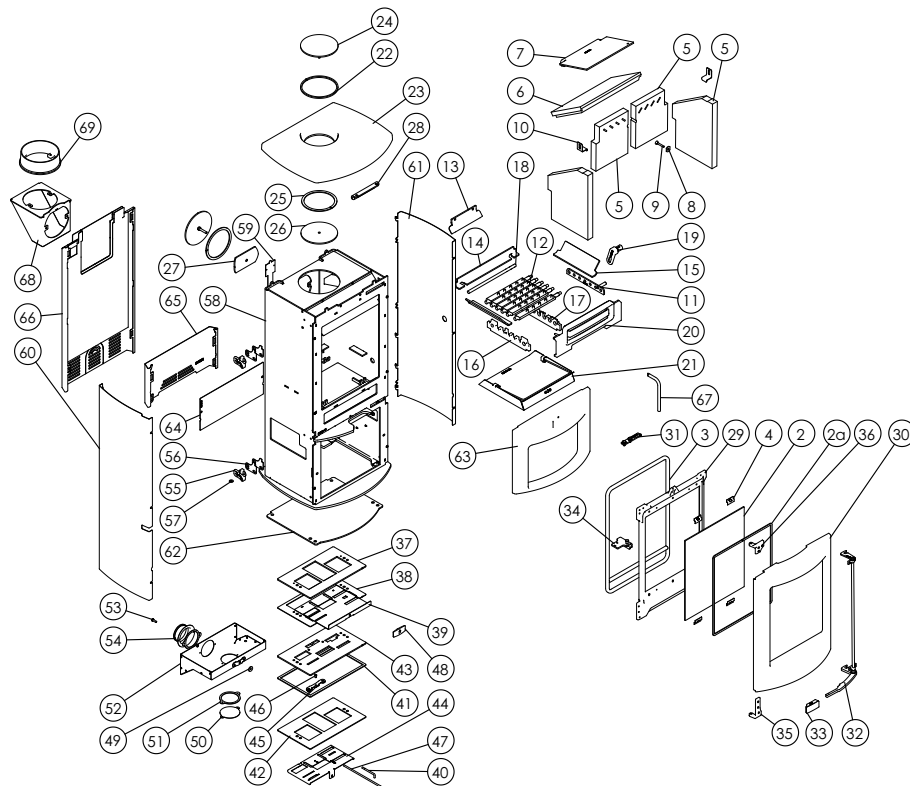

ItemNo	Partno	Description	ItemNo	Partno	Description
1*	008/FW29	Door Seal Adhesive	37	010/KZ044	Slider Air Control Backing Plate
2	006/KZ018	Glass Inc. Seal	38	004/KZ043	Wood/Multifuel Surround Plate
2a	008/KZ024	Glass Seal	39	004/KZ045	Slider Wood/Multifuel
3	008/KZ074	Door Rope	40	004/EZ014	Wood/Multifuel Selection Lever
4	004/EZ023	Glass Retainer	41	008/KZ006	Airbox Gasket
5	011/KZ029S	Fire Brick Set (4)	42	008/KZ047	Slider Control Gasket
6	011/KZ031	Brick Throat Plate	43	010/KZ005	Air Slider Control Plate
7	010/KZ032	Upper Baffle Plate	44	004/KZ020	Air Control Slider
8	010/ER036	Brick Retaining Washer	45	004/BR015	Clicker Retainer Plate
9	008/FFB125	Coach Bolt M6 x 45	46	008/ES36/01	Brass Ball Catch
10	004/XV30	Brick Bracket	47	004/EZ016	Control Rod
11	010/KZ083	Mover Bar	48	012/EZ105	Air Control Handle
12	002/CG0156	Set of Grate Bars (6)	49	008/BR052	Felt Washer
13	010/EZ013	Undergrate Ash Deflector	50	004/CR064	Blanking Plate
14	010/KZ080	Rear Fire Plate	51	008/CR063	Gasket Blanking Plate
15	010/KZ079	Side Fire Plate	52	004/KZ039	Air Box Cover
16	002/SY30	LH Carrier Bar	53	008/FFS062	Defra Stop
17	002/KZ077	RH Carrier Bar	54	004/CR048	Air Inlet Spigot
18	012/FW14	Idler Rod	55	002/KZ065	Door Hinge Bracket
19	002/EZ098	Riddler Knob	56	004/KZ066	Door Hinge Shim
20	002/KZ007	Front Fence	57	008/FFW024	M8 Brass Washer
21	004/KZ017	Ashpan Assembly	58#	001/KZ010	Firebox
22	004/KZ131	Flue Pipe Surround Ring	59	012/KZ011	Serial Label
23	002/KZ009	Cast Top	60#	004/KZ093L	Left Side Panel
24	010/KZ132	Blanking Plate	61#	004/KZ093R	Right Side Panel
25	008/KZ134	Self Adhesive Webbing	62	010/KZ099	Stand Baseplate
26	010/KZ133	Blanking Plate Retainer	63#	002/KZ071	Store Stand Casting
27	010/AY51	Clamping Plate	64	004/KZ078	Stand Backplate
28	010/EZ012	Top Retaining Bracket	65#	004/KZ102	Lower Heatshield
29	002/KZ003	Door Back Plate	66#	004/KZ103	Upper Heatshield
30	002/KZ001/A	Door Casting	67	004/EZ095	Riddler/ Ashpan Operation Tool
31	010/EZ061	Upper Latch Receiver Plate	68#	010/TW33	Vertical Rear Flue Adapter (Optional Extra)
32#	010/KZ058	Rod Handle Assembly	69#	002/CH12B	Flue Collar
33	008/EZ106	Door Handle	70	010/EW51	Ash Carrier (Optional Extra)
34	010/KZ064	Lower Latch Receiver Plate			
35	002/KZ053	Lower Hinge Bracket			
36	002/KZ054	Upper Hinge Bracket			

* Ces articles ne sont pas montrés sur le schéma.

Préciser la couleur désirée lors de votre commande.

Pour obtenir les pièces de rechange, contactez votre dépositaire local en lui donnant le nom du modèle, le numéro de la pièce et la description. En cas de difficulté, entrez en contact avec le fabricant à l'adresse indiquée. Ce schéma est pour l'identification seulement.

Liste des pièces détachées ARC 7 sur socle bas

Issue B

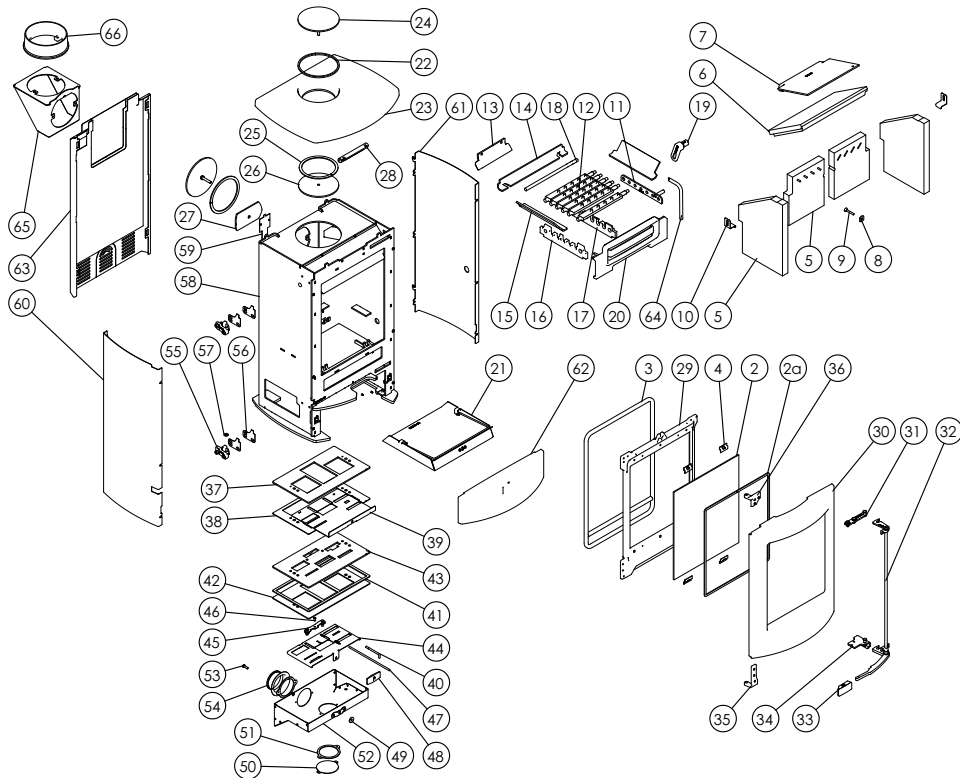

Item	Part No.	Description	Item	Part No.	Description
1*	008/FW29	Door Seal Adhesive	34	010/KZ064	Lower Latch Receiver Plate
2	006/KZ018	Glass Inc. Seal	35	002/KZ053	Lower Hinge Bracket
2a	008/KZ024	Glass Seal	36	002/KZ054	Upper Hinge Bracket
3	008/KZ074	Door Rope	37	010/KZ044	Slider Air Control Backing Plate
4	004/EZ023	Glass Retainer	38	004/KZ043	Wood/Multifuel Surround Plate
5	011/KZ029S	Fire Brick Set (4)	39	004/KZ045	Slider Wood/Multifuel
6	011/KZ031	Brick Throat Plate	40	004/EZ014	Wood/Multifuel Selection Lever
7	010/KZ032	Upper Baffle Plate	41	008/KZ006	Airbox Gasket
8	010/ER036	Brick Retaining Washer	42	008/KZ047	Slider Control Gasket
9	008/FFB125	Coach Bolt M6 x 45	43	010/KZ005	Air Slider Control Plate
10	004/XV30	Brick Bracket	44	004/KZ020	Air Control Slider
11	010/KZ083	Mover Bar	45	004/BR015	Clicker Retainer Plate
12	002/CG01S6	Set of Grate Bars (6)	46	008/ES36/01	Brass Ball Catch
13	010/EZ013	Undergrate Ash Deflector	47	004/EZ016	Control Rod
14	010/KZ080	Rear Fire Plate	48	012/EZ105	Air Control Handle
15	010/KZ079	Side Fire Plate	49	008/BR052	Felt Washer
16	002/SY30	LH Carrier Bar	50	004/CR064	Blanking Plate
17	002/KZ077	RH Carrier Bar	51	008/CR063	Gasket Blanking Plate
18	012/FW14	Idler Rod	52	004/KZ040	Air Box Cover
19	002/EZ098	Riddler Knob	53	008/FFS062	Defra Stop
20	002/KZ007	Front Fence	54	004/CR048	Air Inlet Spigot
21	004/KZ017	Ashpan Assembly	55	002/KZ065	Door Hinge Bracket
22	004/KZ131	Flue Pipe Surround Ring	56	004/KZ066	Door Hinge Shim
23	002/KZ009	Cast Top	57	008/FFW024	M8 Brass Washer
24	010/KZ132	Blanking Plate	58#	001/KZL010	Firebox
25	008/KZ134	Self adhesive webbing	59	012/KZL011	Serial Label
26	010/KZ133	Blanking Plate retainer	60#	004/KZL093L	Left Side Panel
27	010/AY51	Clamping plate	61#	004/KZL093R	Right Side Panel
28	010/EZ012	Top Retaining Bracket	62#	002/KZL090	Front Casting
29	002/KZ003	Door Back Plate	63#	004/KZ103	Heatshield
30#	002/KZ001/A	Door Casting	64	004/EZ095	Riddler/ Ashpan Operation Tool
31	010/EZ061	Upper Latch Receiver Plate	65#	010/TW33	Vertical Rear Flue Adapter (Optional Extra)
32#	010/KZ058	Rod Handle Assembly	66#	002/CH12B	Flue Collar
33	008/EZ106	Door Handle	67	010/EW51	Ash Carrier (Optional Extra)

* Ces articles ne sont pas montrés sur le schéma.

Préciser la couleur désirée lors de votre commande.

Pour obtenir les pièces de rechange, contactez votre dépositaire local en lui donnant le nom du modèle, le numéro de la pièce et la description. En cas de difficulté, entrez en contact avec le fabricant à l'adresse indiquée. Ce schéma est pour l'identification seulement.

Liste des pièces détachées montage du tiroir optionnel

Issue A

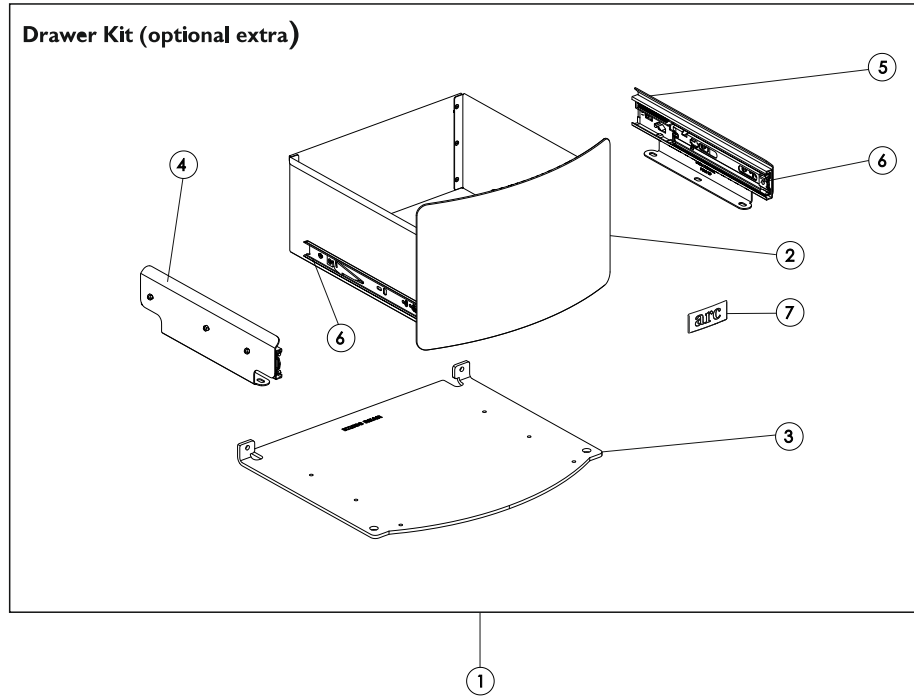

ARC 5

Item	Part No.	Description
1#	010/EZ120	Drawer Kit (Optional Extra)
2#	010/EZ127	Drawer
3	010/EZ096	Drawer Base Plate
4	004/KZ129L	LH Drawer Support
5	004/KZ129R	RH Drawer Support
6	008/EZ124	Drawer Slide Runner
7	008/EZ130	Adhesive Plastic Label

ARC 7

Item	Part No.	Description
1#	010/KZ120	Drawer Kit (Optional Extra)
2#	010/KZ127	Drawer
3	010/KZ096	Drawer Base Plate
4	004/KZ129L	LH Drawer Support
5	004/KZ129R	RH Drawer Support
6	008/EZ124	Drawer Slide Runner
7	008/EZ130	Adhesive Plastic Label

* These items are not shown on the drawing
Please specify colour when ordering.

To obtain spare parts please contact your local stockist giving Model, Part No. and Description. In case of difficulty contact the manufacturer at the address shown.
This drawing is for identification purposes only.

Votre Distributeur Charnwood