

**charnwood**

— **C-SERIES** —

*Instructions d'installation et d'utilisation*

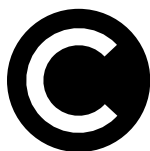



## **TABLE DES MATIERES**

### **INSTRUCTIONS D'UTILISATION**

Combustible . . . . .	4
Mise en place de la grille multicombustible et de décendrage . . . . .	4
Allumage . . . . .	5
Contrôle du feu . . . . .	5
Rechargement . . . . .	5
Evacuation des cendres . . . . .	6
Combustion lente . . . . .	6
Maintenance . . . . .	6
Nettoyage du déflecteur et du passage de fumée . . . . .	7
Ramonage du conduit de fumée . . . . .	7
Anomalies . . . . .	7
Détecteur de monoxyde de carbone (CO) .	8
Si vous avez besoin de conseils supplémentaires . . . . .	8

### **INSTRUCTIONS D'INSTALLATION**

Précautions de santé et de sécurité . . . . .	9
Détecteurs de monoxyde de carbone . . . . .	9
Caractéristiques . . . . .	9
Conduit de fumée . . . . .	9
Emplacement du poêle . . . . .	10
Branchement au conduit de fumée . . . . .	11
Trappe de ramonage . . . . .	12
Déballage du poêle . . . . .	12
Contrôle avant allumage . . . . .	12
Mise en service . . . . .	12
Certificat de conformité . . . . .	13
Dimensions du C-FOUR . . . . .	14
Dimensions du C-FIVE . . . . .	15
Dimensions du C-SIX . . . . .	16
Dimensions du C-SEVEN . . . . .	17
Dimensions du C-EIGHT . . . . .	18
Liste des pièces détachées du C-FOUR . . . . .	19
Liste des pièces détachées du C-FIVE . . . . .	20
Liste des pièces détachées du C-SIX . . . . .	21
Liste des pièces détachées du C-SEVEN . . . . .	22
Liste des pièces détachées du C-EIGHT . . . . .	23

Nous vous félicitons d'avoir choisi un poêle de la série C de Charnwood. Il est très important que vous lisiez attentivement ces instructions avant d'utiliser votre poêle.

Avant de procéder à l'allumage du poêle, vérifiez auprès de l'installateur que la mise en place de l'appareil a été réalisée conformément aux conseils d'installation décrits dans le manuel d'instructions, que le conduit de fumée a été ramoné, en bon état et que rien ne l'obstrue. Le poêle ne doit pas être raccordé à un conduit servant à d'autres poêles, chaudières, cheminées ou appareils (système à conduit partagé).

N'oubliez pas que le poêle peut être très chaud et qu'il est fabriqué en matériau dur. Vérifier votre propre équilibre avant d'intervenir sur le poêle et le feu.

N'utilisez pas d'aérosol en spray sur ou à coté du poêle quand il est allumé. Il y a un risque d'explosion ou d'allumage soudain du spray.

Lorsque le poêle est utilisé en présence d'enfants, de personnes infirmes et/ou âgées, une barrière de sécurité doit être installée pour prévenir tout contact accidentel avec le poêle.

Ce poêle peut fonctionner de façon intermittente.

## COMBUSTIBLE

Ce poêle a été conçu pour brûler du bois. Cet appareil ne doit brûler que du bois bien sec. En effet, le bois vert ou humide crée des dépôts de goudron importants dans le poêle, sur la vitre et dans la cheminée.

Pour les mêmes raisons, les bois durs (frêne, hêtre et chêne) sont préférables aux bois tendres (par exemple sapin et épicéa).

L'utilisation de bois vert réduit aussi considérablement le rendement.

Le bois doit être coupé, fendu puis séché dans un lieu sec et bien ventilé pendant un an minimum, et préférentiellement deux ans avant d'être utilisé. Les dimensions des bûches doivent être d'environ:

C4 et C6 255mm de long et 75mm de diamètre

C5 et C8 305mm de long et 75mm de diamètre

C7 380mm de long et 75mm de diamètre

## LE COKE DE PÉTROLE NE CONVIENT PAS À CET APPAREIL. SON UTILISATION ANNULE LA GARANTIE.

Ce poêle n'est pas conçu pour brûler des déchets ménagers. Prenez contact avec Charnwood, pour des conseils sur d'autres combustibles.

## MISE EN PLACE DE LA GRILLE MULTICOMBUSTIBLE ET DE DÉCENDRAGE

Outils nécessaires pour l'installation de la grille multicomcombustible:

- Clé de 10mm
- Un tournevis Pozidriv

Avant de fixer la grille multicomcombustible (Fig.1), retirez la plaque de retenue du combustible et la plaque de retenue des cendres. La plaque de retenue des cendres n'est pas utile lorsque la grille est installée. Enlevez l'écrou du cache trou de décendrage en utilisant une clé de 10. Retirez le cache et la rondelle d'espacement (gardez-les en lieu sûr car vous aurez besoin de les réinstaller si la grille de criblage est enlevée).

Insérez la tige de décendrage par le trou sur le côté droit du poêle et glissez une rondelle dans la tige, (s'il n'y a pas suffisamment de place à droite du poêle pour procéder ainsi, retirez le bouton de décendrage, glissez une rondelle sur la tige et faites-la glisser dans le trou par l'intérieur du poêle).

Insérez la tige à travers les deux plaques de support latérales de la grille et glissez l'autre rondelle sur la tige de manière à ce que les rondelles se retrouvent du côté extérieur des plaques de support latérales. Avec les plaques de support poussées ensemble, fixez les clips de maintiens, de manière à ce que les rondelles se retrouvent insérées dans les clips.

Séparez les grilles de support latérales et poussez-les sur les côtés latéraux du foyer. Emboîtez les plaques de support arrière et avant.

Fixez les plaques de la grille en position à travers les plaques de support arrière et avant, en s'assurant qu'elles se positionnent

Fig.1. kit de grille (optionnel)

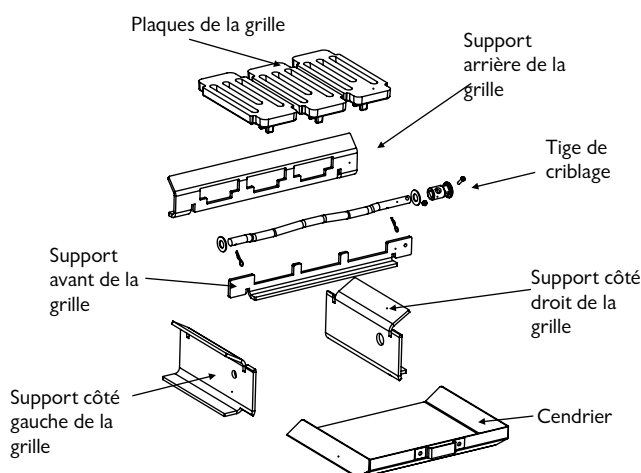



correctement par rapport à la tige de décrochage. Fixez la plaque de retenue de combustible. Glissez le cendrier sous la plaque.

## ALLUMAGE

Lors du premier allumage le poêle peut émettre de la fumée et une odeur de peinture à la silicone. En effet, cette peinture dont est enduit le foyer réagit à la chaleur. Ceci est normal et cessera assez rapidement, mais nous vous conseillons de bien ventiler la pièce durant ce laps de temps.

Au départ, commencez par un petit feu et laissez-le brûler lentement pendant 2 heures pour éliminer toute l'humidité résiduelle du conduit de fumée.

Allumez le poêle à l'aide de petit bois sec et du papier ou d'allume-feux. Placez le papier ou les allume-feux, puis le petit bois dans le foyer, en les recouvrant de quelques bûches sèches. Ouvrez à fond la commande d'arrivée d'air (voir Fig.2). Allumez le papier ou les allume-feux. La porte peut être laissée entrebâillée pendant quelques minutes pour faciliter la combustion et chauffer le foyer plus rapidement. Une fois le petit bois bien allumé, ajoutez quelques petites bûches fermez la porte, mais laissez la commande d'arrivée d'air ouverte à fond. Quand les flammes sont bien établies autour des bûches, chargez le poêle avec la quantité de combustible nécessaire. A cette étape, maintenez toujours la commande d'arrivée d'air ouverte à fond. Une fois que le poêle est à température, le système de combustion propre se mettra à fonctionner. Il faut donc laisser le poêle monter en température avant d'ajuster la commande d'arrivée d'air. Lors de la phase d'allumage, ne laissez pas le poêle sans surveillance. Ne laissez pas la porte du poêle ouverte, excepté dans le cas expliqué ci-dessus, pour éviter des dégagements excessifs de fumées.

Fig.2. Commande du poêle

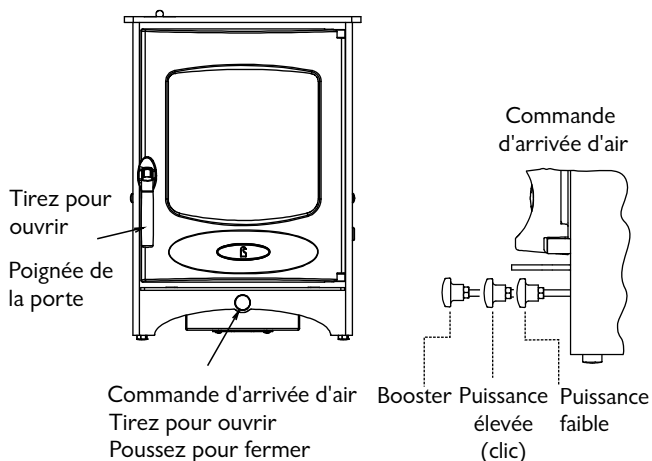

Quand le poêle est rallumé, lorsque du bois est brûlé, laissez la cendre sur la base, si la couche est trop épaisse, une partie peut être retirée. Si un combustible à haute teneur en cendre est utilisé, nettoyez la grille et videz le cendrier avant l'allumage.

## CONTRÔLE DU FEU

Le taux de combustion et donc la puissance est contrôlé par la commande d'arrivée d'air (voir Fig.2).

Ouvrez la commande d'arrivée d'air complètement (position booster) lors de l'allumage et lorsque une combustion rapide est requise. La commande d'arrivée d'air ne doit pas rester ouverte pendant de longues périodes car cela peut causer une surchauffe ou une production excessive de fumée. Pour obtenir une bonne puissance, mettez la commande d'arrivée d'air en « position clic » ou pour une combustion lente en position fermée.

Quand le feu brûle normalement la commande d'arrivée d'air donne une alimentation en air suffisante pour garder la vitre propre. Cependant, il n'est pas toujours possible de garder la vitre propre avec une commande d'arrivée d'air complètement fermée. Pour un chauffage optimal, nous vous recommandons l'utilisation d'un thermomètre de conduit de fumée pour poêle à bois, qui peut être acheté chez votre revendeur ou chez Charnwood.

## RECHARGEMENT

Gardez le foyer bien rempli, mais le combustible ne doit pas se déverser au-dessus du support de retenue de combustible.

Les bûches doivent être réparties régulièrement dans le foyer pour donner des flammes agréables à l'œil. La commande d'arrivée d'air doit être ouverte à fond après le rechargement jusqu'à ce que les flammes soient établies. Il est plus facile de recharger avec un lit de cendres chaudes. Si à ce stade le feu meurt, la porte doit être entrebâillée jusqu'à ce que le feu reparte. Il est mieux d'effectuer un rechargement avec un lit de cendre chaud. Si le feu a commencé à mourir avant le rechargement, alors du petit bois doit être ajouté, la commande d'arrivée d'air doit être ouverte à fond et la porte entrebâillée pour rétablir le feu avant d'ajouter des bûches plus larges (voir la taille des bûches préconisée dans le paragraphe Combustible). Cela évitera la production excessive de fumée.

Prenez des précautions particulières pour éviter des projections de bois au dessus du support de retenue de combustible avant lors de sa combustion. Ces projections de bois peuvent endommager la vitre quand la porte est fermée ou la noircir, et produire des fumées. Il ne

faut pas que la hauteur de chargement soit pas trop importante pour éviter que le bois ne tombe lorsque vous ouvrez la porte du poêle. Dans les endroits où la fumée doit être limitée, ne remplissez pas le poêle au-dessus du niveau des barres du foyer car un chargement trop important peut entraîner la production de fumée. Les combustibles liquides ne doivent pas être utilisés dans ce poêle.

## ÉVACUATION DES CENDRES

Le cendrier doit être vidé régulièrement avant qu'il ne devienne trop plein. **NE LAISSEZ JAMAIS S'ACCUMULER LA CENDRE DANS LE CENDRIER A UN NIVEAU TEL QU'ELLE SE TROUVE EN CONTACT AVEC LE DESSOUS DE LA GRILLE CAR CELA ENDOMMAGERAIT SÉRIEUSEMENT LES BARRES DE LA GRILLE.** Le cendrier est manipulé en utilisant l'outil fourni. Vérifiez que la cendre est refroidie avant de la vider dans des sacs ou poubelles plastiques.

Pour faciliter l'élimination des cendres, un conteneur spécial pour les cendres est disponible. Il peut être acheté chez votre revendeur ou éventuellement chez Charnwood.

## COMBUSTION LENTE

Pour obtenir une combustion lente, la porte du foyer doit être fermée.

Quand du bois est brûlé dans des endroits où la production de fumée n'a pas besoin d'être contrôlée, chargez des grosses bûches dans le feu et laissez les brûler pendant une demi-heure avant de fermer la commande d'arrivée d'air (cela permettra de réduire les dépôts de goudron dans la cheminée). Plusieurs essais peuvent être nécessaires pour trouver le réglage le plus approprié pour le type de fuel utilisé et le tirage de la cheminée.

Pour raviver le feu, videz le cendrier, (si vous brûlez d'autres combustibles que le bois), criblez le feu et ouvrez la commande d'arrivée d'air au maximum. Quand le feu brûle bien, chargez plus de combustible lorsque cela est nécessaire et ajustez la commande d'arrivée d'air en position désirée.

## MAINTENANCE

### Nettoyage

Le poêle a une peinture de finition prévue pour résister aux hautes températures atteintes dans des conditions normales d'utilisation. Il peut être nettoyé avec un chiffon humide non pelucheux quand le poêle est froid. S'il devient nécessaire de repeindre le poêle, vous

Fig.3 Position du déflecteur et abaissement

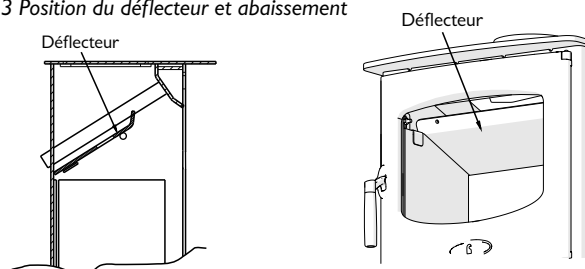

Pour enlever le déflecteur, glissez le en avant, puis faites le glisser sur la droite ou la gauche afin de le désengager de la barre de retenue du côté opposé. Abaissez-le doucement.

devez utiliser des peintures spéciales hautes températures disponibles auprès de votre revendeur ou de magasins de poêle.

### Nettoyage de la vitre

La plupart des dépôts sur la vitre peuvent être simplement enlevés en faisant un feu intense pendant quelques minutes. S'il devient nécessaire de nettoyer la vitre, ouvrez la porte et laissez-la refroidir. Nettoyez la vitre à l'aide d'un chiffon humide avant de l'essuyer avec un chiffon sec. Toutes les tâches tenaces sur la vitre peuvent être éliminées avec un produit exclusif de nettoyage pour poêle ou un produit de nettoyage pour vitrocéramique. N'utilisez pas de produits ou d'éponges abrasifs qui pourraient rayer la surface, affaiblir la vitre et causer une défaillance

### Quand l'appareil n'est pas utilisé

Si le poêle est éteint durant une longue période (en été par exemple), la commande d'arrivée d'air doit être laissée complètement ouverte et la porte laissée entre-ouverte afin d'éviter la condensation et la corrosion.

Il est aussi conseillé de ramoner le conduit de fumée et de nettoyer le foyer. La pulvérisation d'huile légère, par exemple WD40, sur l'intérieur des portes et du foyer permet également de contribuer à la bonne conservation des pièces internes.

Après une longue période sans utilisation, la cheminée et les éléments par lesquels s'évacuent la fumée, doivent être nettoyés avant la remise en marche du poêle.

### Joint d'étanchéité des portes

Il est important que les joints d'étanchéité des portes soient en bon état pour assurer une combustion optimale. Vérifiez qu'ils ne soient pas usés ou effilochés et remplacez-les si nécessaire.

### Révision

Il est recommandé qu'une personne compétente fasse une révision du



poêle une fois par an afin de le maintenir dans un état de marche optimal. Après un nettoyage soigné du foyer, vérifiez que toutes les parties internes sont en bon état de marche, remplacez les éléments présentant des signes d'usure.

Vérifiez que les joints des portes sont en bon état et que celles-ci ferment correctement. Un guide pour la révision est disponible sur simple demande. Les réparations ou les modifications ne doivent être réalisées que par le constructeur ou ses agents agréés. N'utilisez que des pièces de rechange Charnwood d'origine.

## NETTOYAGE DU DÉFLECTEUR ET DU PASSAGE DE FUMÉE

Il est important que le déflecteur et tous les passages de fumée restent propres pour éviter une production potentiellement dangereuse de fumée. Ceux-ci doivent être nettoyés au moins mensuellement et plus fréquemment si nécessaire. Il est nécessaire de laisser le feu s'éteindre pour effectuer ce nettoyage.

Le devant de la plaque du déflecteur est tiré en avant et rabaisé comme montré en Fig.3. Tous les dépôts de suie du déflecteur et du foyer doivent être essuyés. Remettez-le déflecteur en bonne position-remontez le devant du déflecteur, poussez-le en arrière et rabaissez-le dans les pattes de maintien.

## RAMONAGE DU CONDUIT DE FUMÉE

Lorsque la cheminée a préalablement servi à un foyer ouvert, il est possible que la température plus élevée des gaz dans le conduit émis par le poêle entraîne un décrochage des dépôts de suie avec un risque de blocage du conduit. Il est donc vivement recommandé de ramoner le conduit de fumée une seconde fois dans le mois suivant une utilisation régulière.

Le conduit de fumée doit être ramoné au moins deux fois par an. Lorsque l'évacuation est sur le dessus ou qu'un raccord vertical arrière au tuyau est utilisé, il est en général possible d'effectuer le ramonage en passant par l'intérieur du poêle.

Retirez d'abord la plaque de retenue du combustible et le déflecteur. Puis ramenez la cheminée en vous assurant que la suie est bien retirée de toutes les surfaces horizontales après l'opération.

Dans le cas, où il n'est pas possible de ramoner par l'intérieur de l'appareil, l'installateur doit avoir prévu une alternative, comme par exemple une trappe de ramonage. Après le ramonage de la cheminée, le tuyau de sortie du poêle et le conduit reliant le poêle au conduit de fumée doivent être nettoyés avec une brosse pour conduit.

Après avoir ôté toute la suie à l'intérieur du poêle, remettre le déflecteur (voir Fig.3.) et la plaque de retenue du combustible.

Différents types de brosse sont disponibles pour s'adapter aux divers types de tuyaux d'évacuation. Pour les conduit de fumée standard en briques, il est recommandé d'utiliser une brosse de ramonage métallique au centre, munie d'une roue de guidage. Pour les conduit de fumée isolées préfabriquées, il est préférable de consulter les instructions du constructeur.

## ANOMALIES OU PANNES

### Le feu ne prend pas:

Vérifiez :

- Que l'arrivée d'air du poêle n'est pas obstruée,
- Que les conduits de fumée et les passages de fumées sont dégagés,
- Que vous utilisez un combustible adapté,
- Qu'il y a une alimentation en air adéquate dans la pièce,
- Qu'un ventilateur d'extraction n'est pas installé dans la même pièce que le poêle,
- Qu'il y a un tirage suffisant dans le conduit de fumée. Une fois qu'il est chaud, le tirage doit atteindre une valeur minimum de 2.5mm d'hauteur d'eau (25 Pa).

### Noircissement de la vitre

La différence de tirage de chaque conduit de fumée a pour conséquence que pour chaque installation, les réglages d'arrivée d'air sont différents. Conservez la vitre propre requiert un peu d'expérience dans le fonctionnement du poêle. Cependant la prise en compte des quelques conseils suivants pourront vous aider à conserver votre vitre propre dans la plupart des cas :

- L'utilisation de bois humides ou de bûches dépassant en avant, entraîne un noircissement de la vitre.
- Le système de combustion propre est fondé sur un approvisionnement en air chaud ce qui permet de conserver la vitre propre. Pour cette raison quand vous allumez le poêle, le feu doit avoir pris correctement avant que vous ne diminuiez la commande d'arrivée d'air. Ceci s'applique également lors du rechargement en combustible.
- Lors du rechargement, placez le combustible le plus possible à l'arrière du foyer et ne pas remplir excessivement le foyer.
- Ne fermez pas complètement la commande d'arrivée d'air.



Notez qu'il est toujours plus difficile de maintenir la vitre propre lorsque le poêle fonctionne au ralenti sur une longue période.

Si la vitre se noircit toujours, vérifiez que tous les raccords des tuyaux d'évacuation et les cache-trous sont bien étanches. Il est également important que le tirage du conduit de fumée soit suffisant. Lorsqu'il est chaud, la mesure du tirage doit atteindre au minimum 2.5mm d hauteur d'eau (25 Pa). La vitre peut se noircir en dessous du niveau de la plaque de retenue de combustible, cela ne cache pas la vue sur le feu et n'affecte pas la performance du poêle.

## ÉMISSION DE FUMÉE

**ATTENTION : CORRECTEMENT INSTALLÉ ET UTILISÉ, CET APPAREIL NE DOIT PAS ÉMETTRE DE FUMÉE. SEULEMENT LORS DE L'ÉVACUATION DES CENDRES OU DU RECHARGEMENT EN COMBUSTIBLE, DES FUMÉES OCCASIONNELLES PEUVENT APPARAÎTRE. UNE ÉMISSION DE FUMÉE PERSISTANTE EST POTENTIELLEMENT DANGEREUSE ET NE DOIT PAS ÊTRE TOLÉRÉE.**

**SI LES ÉMISSIONS DE FUMÉE PERSISTENT, VOUS DEVEZ APPLIQUER IMMÉDIATEMENT LES MESURES SUIVANTES :**

- a) Ouvrez les portes et les fenêtres pour ventiler la pièce et quittez le lieu.
- b) Laissez le feu s'éteindre et enlevez avec précaution tout le combustible de l'appareil.
- c) Vérifiez si les passages d'évacuation de la fumée ou le conduit de fumée sont obstrués et nettoyez-les si nécessaire.
- d) Ne rallumez pas votre appareil tant que l'origine de la fumée n'a pas été identifiée et faites appel à un professionnel, si nécessaire.

La cause la plus courante de l'émission de fumée est une obstruction du passage de la fumée ou du conduit de fumée. Pour votre sécurité, conservez toujours ces éléments propres.

## Combustion vive incontrôlable

Vérifiez :

- a) Que les portes sont parfaitement fermées.
- b) Que la commande d'arrivée d'air est complètement fermée.
- c) Que le combustible utilisé est approprié.
- d) Que les joints d'étanchéité des portes et du système de ventilation directionnelle sont intacts.

## Feux de cheminée

Si le conduit de fumée est régulièrement et correctement ramoné, les feux de cheminée devraient être exclus. Cependant, si un feu de cheminée devait survenir, fermez la commande d'arrivée d'air à fond et fermez parfaitement les portes du poêle. Cela devrait permettre d'éteindre le feu de cheminée, dans ce cas, conservez les commandes fermées jusqu'à extinction complète du poêle. Le conduit de fumée et le passage de fumée doivent alors être nettoyés. Si malgré tout le feu de cheminée ne s'éteignait pas, appelez immédiatement les pompiers. Après un feu de cheminée, celle-ci doit être soigneusement révisée afin de repérer les éventuels dommages. N'hésitez pas à faire appel aux conseils d'un expert.

## DÉTECTEUR DE MONOXYDE DE CARBONE

Votre installateur devrait avoir installé une alarme CO dans la même pièce que le poêle. Si cette alarme se déclenche, suivez les mêmes instructions que dans le cas d'une émission de fumée. Ces instructions sont données ci-dessus dans la rubrique « Emission de fumée, ATTENTION »

## SI VOUS AVEZ BESOIN DE CONSEILS SUPPLÉMENTAIRES

Si vous avez besoin de conseils supplémentaires, votre installateur pourra fournir des réponses à la plupart de vos questions. Votre distributeur local Charnwood possède une grande expérience et peut également vous apporter des conseils utiles. Vous pouvez enfin obtenir de l'aide supplémentaire, auprès du service après-vente Charnwood qui se fera un plaisir de vous conseiller, si nécessaire.





## PRÉCAUTIONS DE SANTÉ ET DE SÉCURITÉ

L'installation du poêle doit s'effectuer en respectant les réglementations relatives à la santé et sécurité au travail.

Certains types de ciment réfractaire sont caustiques, et ne doivent en aucun cas rentrer en contact avec la peau. En cas de contact, lavez abondamment à l'eau courante.

Si l'installation est susceptible de déplacer des éléments contenant de l'amiante, utilisez les équipements de protection appropriés.

Aucun ventilateur d'extraction ne doit être installé dans la même pièce que le poêle, car il risquerait d'entraîner l'émission de fumées du poêle vers la pièce.

Il doit y avoir une alimentation permanente en air dans la pièce où est installé le poêle. Cette alimentation doit être fournie par une bouche d'aération ouverte en permanence. Le dimensionnement de cette bouche dépend de la perméabilité à l'air de la maison. Dans les bâtiments anciens, cette perméabilité est supérieure à 5m<sup>3</sup>/(hm<sup>2</sup>), mais dans les bâtiments modernes, elle peut être plus faible. La bouche d'aération doit être positionnée de manière à ce qu'elle ne puisse pas être bloquée.

Perméabilité à l'air m <sup>3</sup> /(hm <sup>2</sup> )	Aire minimale de la bouche d'aération (cm <sup>2</sup> )				
	C-Four	C-Five	C-Six	C-Seven	C-Eight
> 5.0	Pas de bouche d'aération requise	Pas de bouche d'aération requise	9.4	11	16.5
<5.0	27.5	27.5	36.9	38.5	44

Ce poêle peut fonctionner de manière intermittente. Ce poêle ne convient pas à une utilisation dans un système à conduit partagé.

De plus, l'installation doit se conformer aux exigences des normes EN 15287-1 :2007. Les exigences des autorités locales et les réglementations en matière de construction, notamment celles nationales et européennes, en matière d'installation d'appareil de combustion de combustibles solides, de tuyaux et de conduit de fumée doivent être respectées.

## DÉTECTEUR DE CO

Il est vivement recommandé d'installer un détecteur de monoxyde de carbone dans la même pièce que le poêle. Le guide EN50292-2002 donne les bonnes pratiques pour l'installation d'un détecteur de

monoxyde de carbone. Des conseils pour l'installation d'un détecteur de CO sont donnés également dans les instructions du fabricant.

L'installation d'un tel dispositif ne dispense pas de veiller à la bonne installation, et aux bons entretiens et révisions du poêle et de la cheminée.

## CARACTÉRISTIQUES

Caractéristiques	C-Four	C-Five	C-Six	C-Seven	C-Eight
<b>Puissance nominale kW</b>	4.9	5.0	6.7	7.6	8.3
<b>Poids (emballé) kg</b>	83	96	96	115	119
<b>Température des fumées (°C)</b>	281	259	272	280	316
<b>Débit massique des fumées (g/s)</b>	4.2	5.3	4.3	7.3	6.3
<b>Température maximum au sol (°C)</b>	51.6	69.9	88.1	55.4	53.4
<b>Distance minimale avec les matériaux combustibles en mm</b>	Côté: 600 Arrière: 600	Côté: 500 Arrière: 400	Côté: 500 Arrière: 500	Côté: 500 Arrière: 550	Côté: 600 Arrière: 650

Cette puissance est basée sur un cycle de rechargement de 45 minutes avec des bûches sèches en bois dur. Tous les tests sont effectués selon la norme BSEN 13240.

## CONDUIT DE FUMÉE

Pour que le poêle fonctionne correctement, le conduit de fumée ne doit pas mesurer moins de 4 mètres de hauteur mesurée verticalement depuis la sortie du poêle jusqu'en sortie de toit. Les dimensions minimales intérieures doivent être préférablement de 175mm ou 200mm en carré ou rond et NE DOIVENT PAS ÊTRE INFÉRIEURES à 125mm pour le C-Four et C-Five et 150mm pour le C-Six, C-Seven et C-Eight.

Si vous utilisez un conduit de fumée déjà existant, il doit avoir été ramoné et vérifié, être en bon état de marche, sans fissure, ni obstruction. Sa section ne doit pas être trop importante. Si le conduit

de fumée a été utilisé préalablement pour un foyer ouvert, alors il doit être ramoné un mois après l'installation du poêle pour ôter tout dépôt de suie engendré par la différence de combustion entre un foyer ouvert et un foyer fermé. S'il est en mauvais état, faites appel aux conseils d'un spécialiste, pour savoir s'il est nécessaire de placer un doublage particulier dans le conduit de fumée. Si cela était nécessaire, veillez alors à ce que le doublage soit compatible avec du combustible solide.

S'il n'existe pas déjà de conduit de fumée, vous pouvez utiliser à l'intérieur ou à l'extérieur, un conduit de fumée préfabriqué en blocs ou un conduit en acier inoxydable isolé à double parois répondant à la norme EN15287-1 :2007. Ceux-ci doivent être conçues et posées dans le respect des instructions du constructeur et les réglementations en vigueur.

Un conduit de raccordement à simple paroi, est adéquat pour la liaison du poêle au conduit de fumée, mais n'est pas adapté pour le conduit de fumée lui-même.

Si vous trouvez que le conduit de fumée a un tirage excessif, il est possible de poser un stabilisateur mécanique de tirage.

Il est important qu'il y ait un tirage suffisant sans possibilité de refoulement. Quand le conduit de fumée est chaud, le tirage ne doit pas être inférieur à 2.5mm de hauteur d'eau (25 Pa). En cas de doute sur le conduit de fumée, faites appel aux conseils d'un spécialiste.

## EMPLACEMENT DU POÊLE

Le poêle doit reposer sur une plaque de sol résistante au feu et ne doit pas être situé à une distance inférieure avec les matériaux combustibles à celles spécifiées dans le tableau des caractéristiques (cf.ci-dessus) sur les côtés et sur le derrière au dessus du niveau du plancher, à moins que les matériaux soient correctement ignifugés selon les réglementations locales. La plaque de protection doit être en matériau incombustible d'une épaisseur minimale de 12mm.

Le positionnement et la taille de la plaque de protection doivent respecter la réglementation de construction pour les appareils de classe 1. Cette réglementation impose que la plaque de protection s'étende sur le devant du poêle d'au moins 300mm et sur les côtés de 150mm. Quand la porte est ouverte, cela agrandit les dimensions du poêle vers l'avant de :

C-Four et C-Six: 365mm,

C-Five: 436 mm

C-Seven: 515mm et

C-Eight: 450mm.

Fig.4. Plaque de registre vertical avec âtre en brique

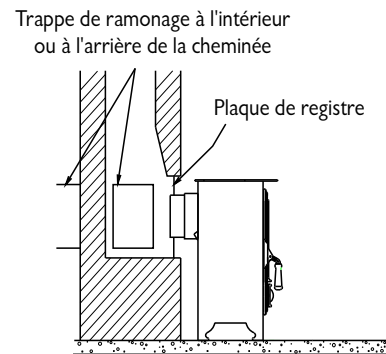

Fig.5. Plaque de registre horizontale avec raccord arrière au tuyau

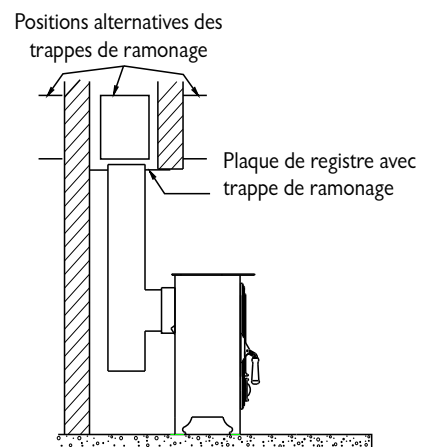
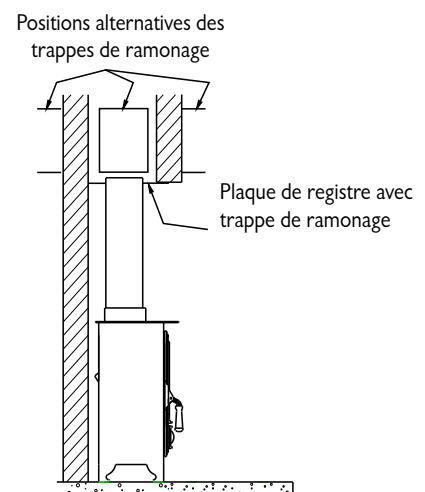
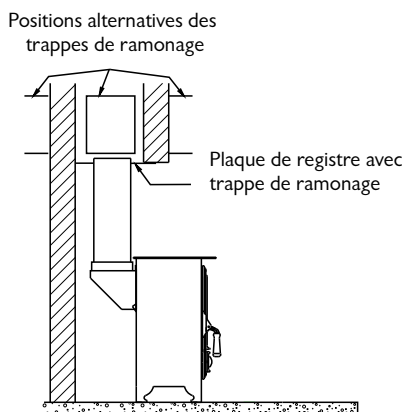

Fig.6. Plaque de registre horizontale avec raccord sur le dessus au tuyau



Si un doute subsiste sur le positionnement de la plaque, le conseil d'un expert doit être demandé auprès du fournisseur ou des autorités compétentes en matière de construction. Le positionnement du poêle doit permettre une bonne circulation d'air autour de l'appareil pour optimiser le transfert de chaleur à la pièce et également pour

Fig.7. Plaque de registre horizontale avec raccord vertical optionnel à l'arrière



prévenir toute surchauffe de l'appareil. Un espace de 150mm de chaque côté de l'appareil et de 300mm au dessus de l'appareil doit permettre d'assurer une bonne circulation d'air. Si l'âtre dispose de chambranle en bois ou poutre, le poêle doit en être éloigné d'au moins 460mm et préférablement de 600mm. Dans certaine situation, il peut être nécessaire de protéger les éléments en bois.

Pour un bon fonctionnement du feu et pour permettre l'accès, il doit exister un espace derrière l'appareil d'au moins 75mm, mais cette distance peut être augmentée pour respecter les normes de construction.

## BRANCHEMENT AU CONDUIT DE FUMÉE

Le poêle doit être connecté au conduit en utilisant un tuyau de dimension suivante :

**C-Four et C-Five : 125mm de diamètre intérieur (i/d)**

**C-Six, C-Seven et C-Eight: 150mm de diamètre intérieur (i/d)**

Celui-ci peut être en acier inoxydable, en fonte ou en acier à paroi épaisse. Des tuyaux rectilignes Charnwood assortis au poêle sont disponibles si nécessaire.

Il y a plusieurs possibilités pour connecter le poêle au conduit. Les figures 4 à 7 illustrent celles-ci.

Si le raccordement optionnel vertical arrière est utilisé, alors le conduit de fumée peut être ramoné en passant par l'appareil.

Les parties horizontales du conduit doivent être de longueur minimale et ne doivent pas dépasser le diamètre du tuyau.

Le poêle est fourni avec un cache fixé sur le tuyau d'évacuation

supérieur. Le joint pour l'évacuation supérieure est un anneau de cordon d'étanchéité de 180mm de diamètre. Le joint pour l'évacuation arrière est une longueur de bande en toile de fibre adhésive, fournie avec les instructions. Ceci s'applique à la bague du tuyau ou à l'adaptateur du tuyau arrière vertical pour les installations d'évacuation arrière. Pour les installations d'évacuations par le dessus, le cache doit être retiré, avoir la bande en toile fixée à sa face d'étanchéité et fixé à la sortie de l'évacuation arrière. Assurez-vous que le pli de la plaque de serrage soit bien aligné avec les pattes sur le foyer comme montré en Fig.8. Assurez-vous que la plaque de serrage n'empêche pas le déflecteur de se positionner. Tous les raccords doivent être bien étanches.

Pour l'évacuation supérieure pour le C-Five, Six, Seven, Eight le déflecteur de la bague du tuyau doit être fixé en même temps que la bague du tuyau car il utilise les mêmes boulons pour le fixer au poêle. La longueur la plus grande du déflecteur doit être alignée avec le devant du poêle comme montré en Fig.9.

Fig. 8. Plaque d'obturation du conduit

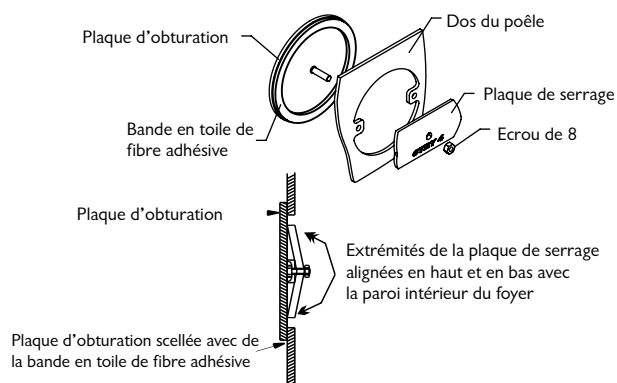
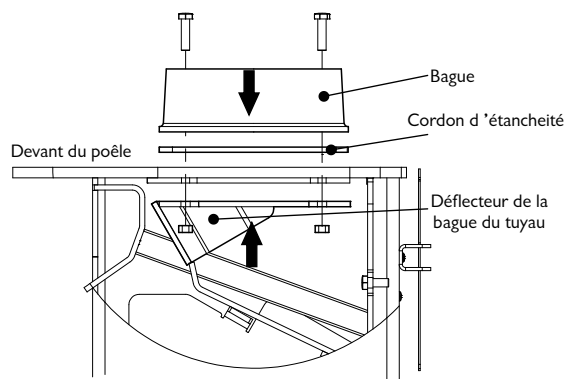

Fig. 9. Déflecteur de la bague du tuyau.





## TRAPPE DE RAMONAGE

Il est possible de faire passer une brosse de ramonage de 40,6 cm à travers le poêle, mais pour certaines installations avec évacuation à l'arrière, il peut être nécessaire d'avoir une trappe de ramonage pour permettre le ramonage complet de la cheminée. Le raccordement optionnel vertical arrière permet à la cheminée d'être ramonée à travers le poêle. La trappe de ramonage peut se situer dans la maçonnerie de la cheminée ou dans la plaque de registre. Différentes positions de trappes de ramonage sont représentées sur les figures 4 à 8.

## DEBALLAGE DU POELE

Le poêle vous est livré, vissé et filmé sur sa palette. Il doit être utilisé les équipements adéquats pour le décharger et le manœuvrer. Commencez par enlever le film, puis dégagez le poêle de la palette en déposant l'unique boulon (C-4) ou les 4 boulons (C-5, C-6, C-7, C-8) à l'aide d'une clé de 10mm. Les crochets de la palette peuvent être maintenant retirés du poêle en les penchant et en utilisant une clé de 13mm pour enlever les écrous. Ces 4 écrous sont remplacés pour mettre à niveau le poêle ou le fixer sur le socle bûcher. Le poêle peut être alors installé à son emplacement final. La palette est destinée à être découpée et utilisée comme petit bois.

## CONTROLE AVANT ALLUMAGE

Assurez-vous que le déflecteur est installé dans le toit de l'appareil. La localisation et le positionnement du déflecteur sont indiqués sur la figure 3.

Vérifiez que la plaque de retenue du combustible est correctement installée et que la porte ferme correctement.

## MISE EN SERVICE

Après avoir achevé l'installation laissez au ciment et au mortier réfractaires le temps de sécher, avant d'allumer le feu. Si la grille n'est pas installée, mettez une couche de cendre ou de sable à la base du poêle avant de l'allumer. Assurez-vous que la fumée est correctement évacuée par la cheminée. Il faut également vérifier les joints et les étanchéités. A l'achèvement de l'installation et après réception, veuillez laisser le manuel d'instruction de fonctionnement aux clients et les conseiller sur l'utilisation de l'appareil.

# charnwood



**A.J WELLS & SONS LTD**

**14**

*Bishops Way, Newport, Isle of Wight PO30 5WS, United Kingdom*

A Division of A.J.Wells & Sons Limited Registered in England No. 03809371

Certificat CE de conformité aux exigences de la norme EN13240:2001 et de la réglementation française en vigueur

**EN13240:2001**

**C-SERIES**

POÊLES À COMBUSTIBLE SOLIDE

<b>Modèle d' appareil de chauffage</b>	<b>C Four</b>	<b>C Five</b>	<b>C Six</b>	<b>C Seven</b>	<b>C Eight</b>
N° de certificat de conformité	BR080-CPD-2011	NR080-CPD-2012	CR080-CPD-2012	ER080-CPD-2012	DR080-CPD-2012
Type de combustible:	BÛCHES DE BOIS	BÛCHES DE BOIS	BÛCHES DE BOIS	BÛCHES DE BOIS	BÛCHES DE BOIS
Emissions de CO dans les produits de combustion:	0.18%	0.19%	0.17%	0.14%	0.15%
Température des fumées:	281°C	259°C	272°C	280°C	316°C
Puissance thermique de chauffage	4.9kW	5.0kW	6.7kW	7.6kW	8.3kW
Rendement énergétique:	78.3%	75.7%	82.4%	76.9%	78.0%
Distance minimale avec les matériaux combustibles: Côté: Arrière:	600mm 600mm	500mm 400mm	500mm 500mm	500mm 500mm	600mm 650mm
Avec bouclier thermique 010/EY54 et HT+ Isolé conduit de raccordement (Isolation 2.5mm). Côté: Arrière:	600mm 200mm	500mm 175mm	500mm 200mm	500mm 240mm	550mm 250mm

# DIMENSIONS DU C-FOUR (mm)

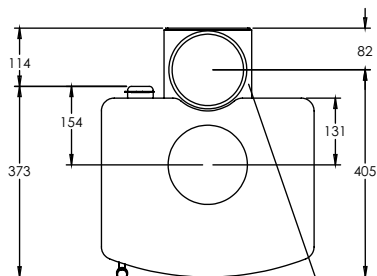

Vue de dessus

Dimensions de l'adaptateur optionnel de tuyau vertical arrière

Dimensions de l'adaptateur optionnel de tuyau vertical arrière 140 mm i/d pour convenir à un tuyau de 125mm

Modèle standard

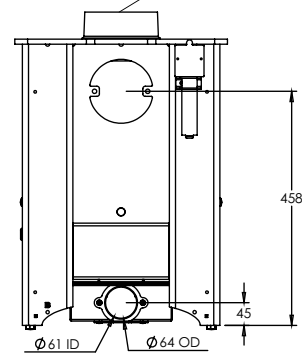
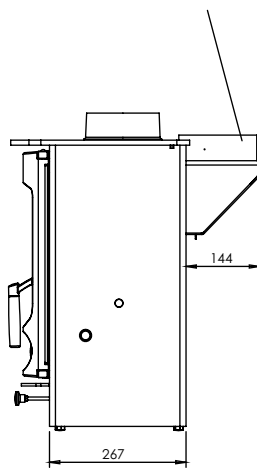
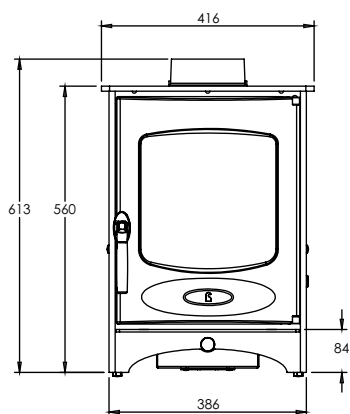

Modèle avec bûcher

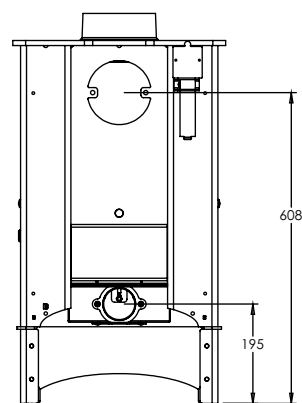
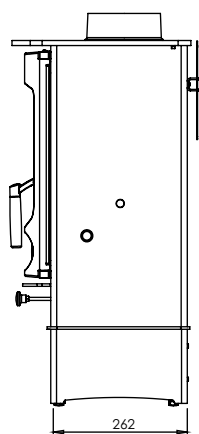
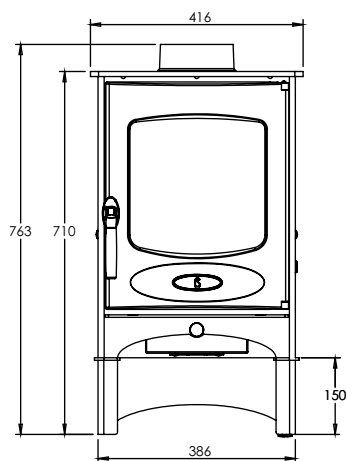

Devant

Côté

Arrière

# DIMENSIONS DU C-FIVE (mm)

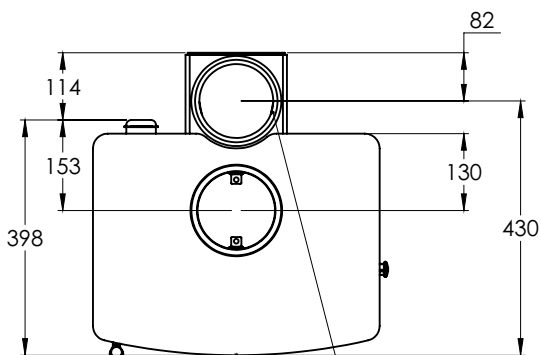

Vue de dessus

Dimensions de l'adaptateur optionnel de tuyau vertical arrière

Dimensions de l'adaptateur optionnel de tuyau vertical arrière 140 mm i/d pour convenir à un tuyau de 125mm

Modèle standard

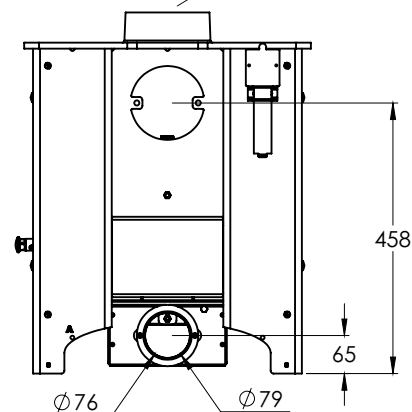
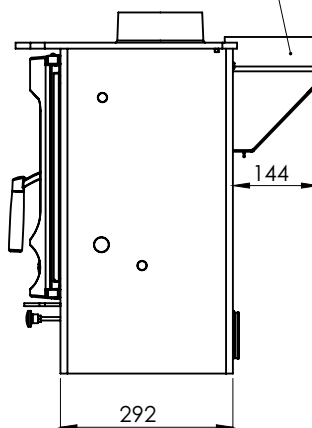
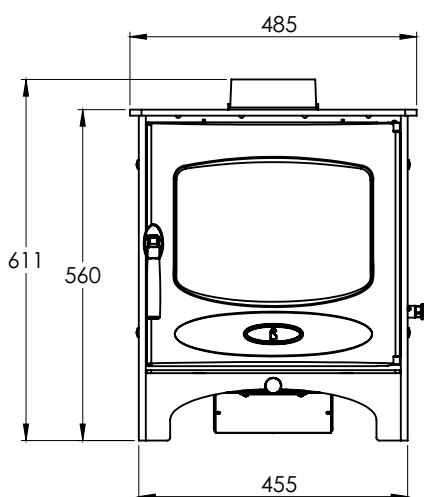

Modèle avec bûcher

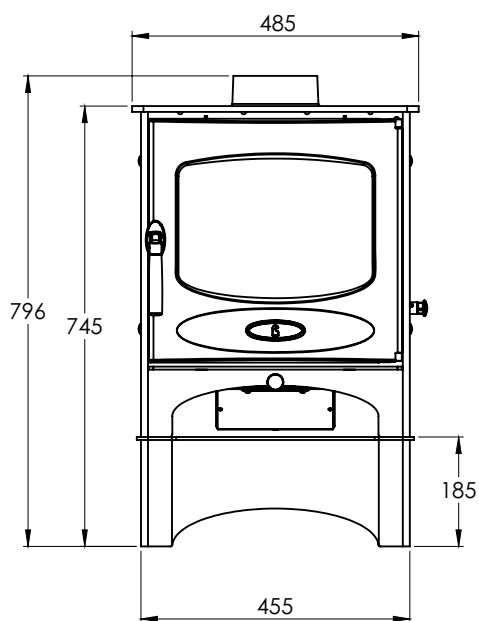

Devant

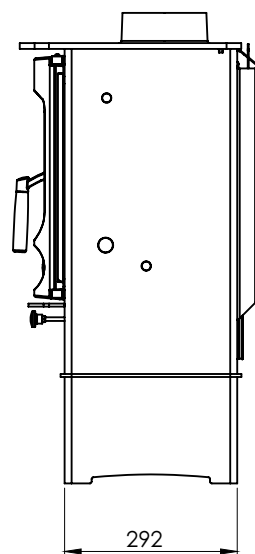

Côté

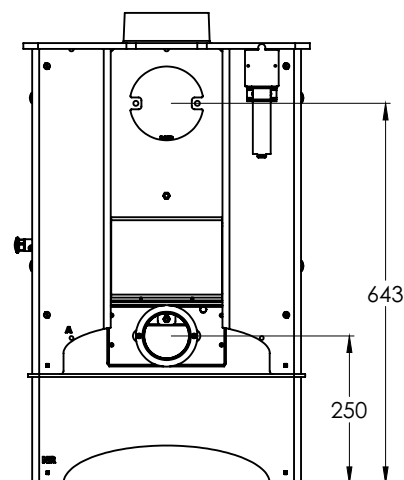

Arrière

# DIMENSIONS DU C-SIX (mm)

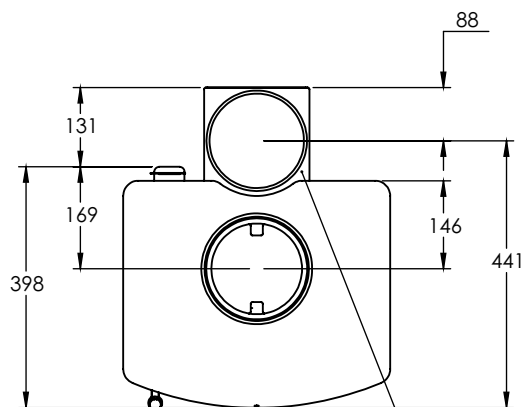

Vue de dessus

Dimensions de l'adaptateur optionnel de tuyau vertical arrière

Dimensions de l'adaptateur optionnel de tuyau vertical arrière 156 i/d pour convenir à un tuyau de 150mm

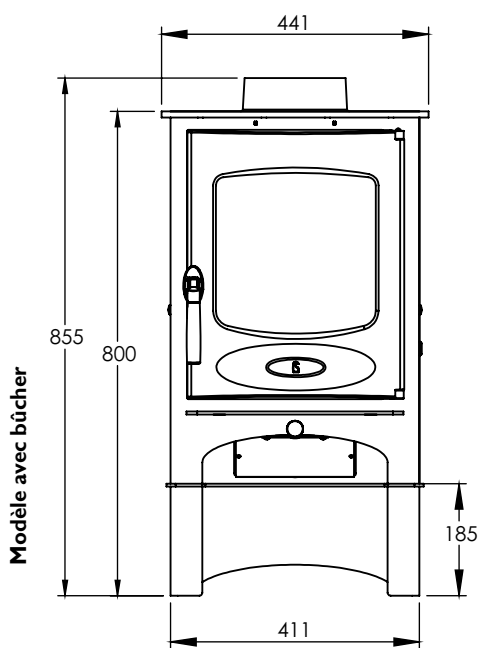
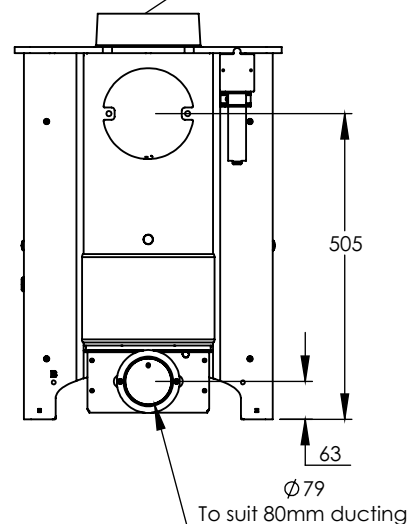
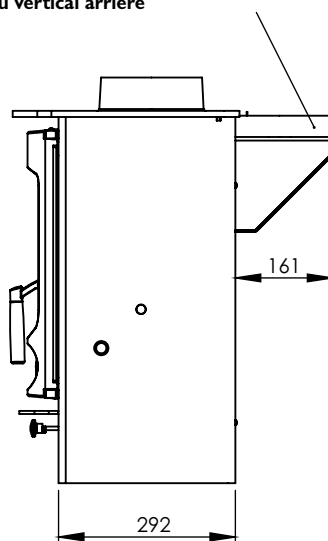
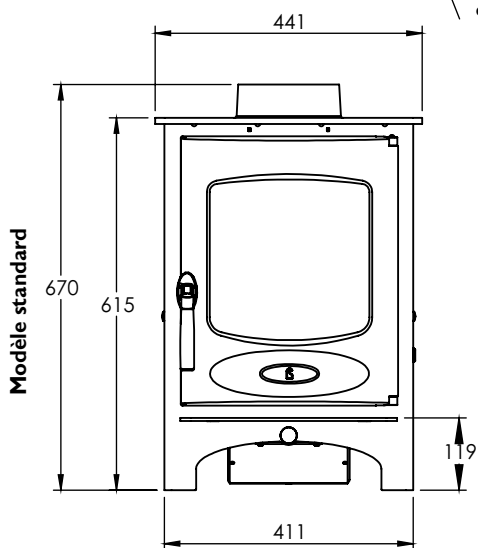

Devant

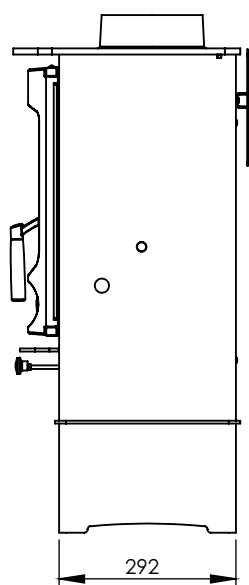

Côté

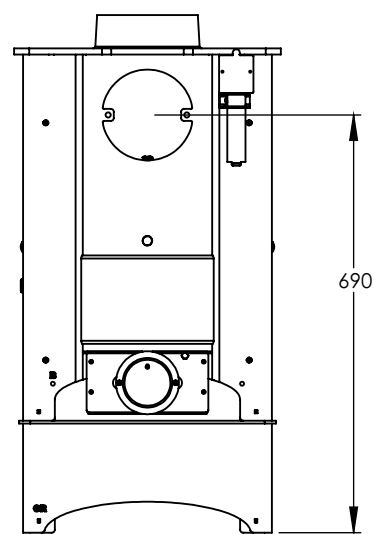

Arrière



# DIMENSIONS DU C-SEVEN (mm)

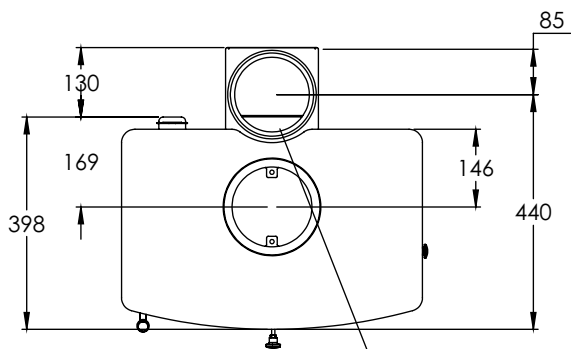

Vue de dessus

Dimensions de l'adaptateur optionnel de tuyau vertical arrière

Dimensions de l'adaptateur optionnel de tuyau vertical arrière 156 i/d pour convenir à un tuyau de 150mm

Modèle standard

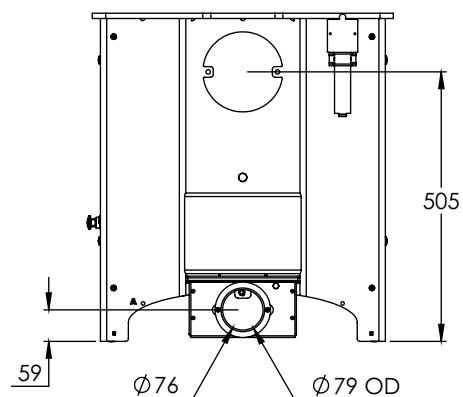
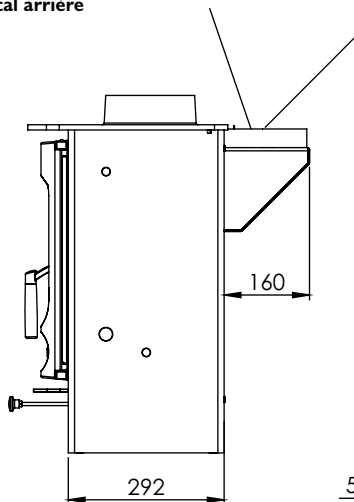
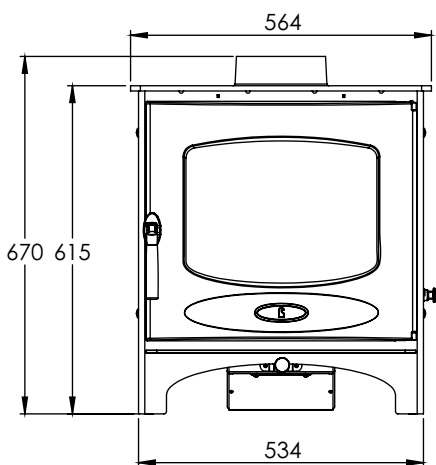

Modèle avec brûler

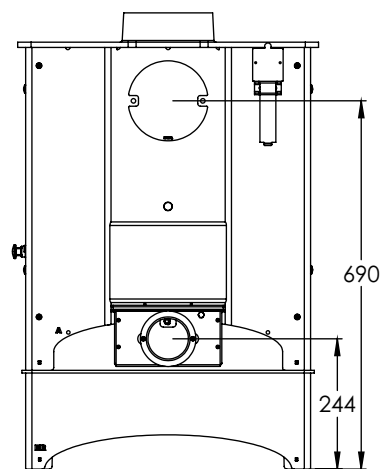
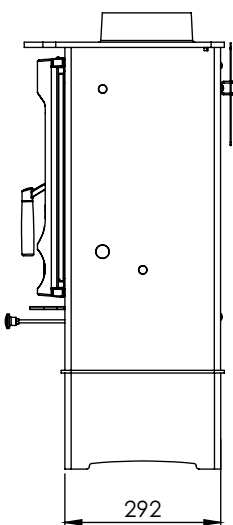
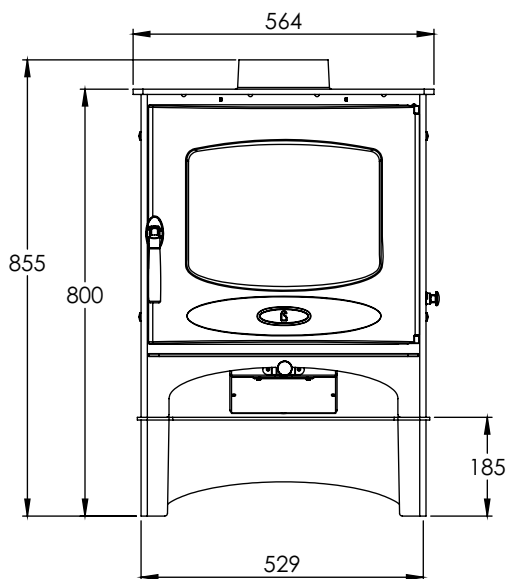

Devant

Côté

Arrière

# DIMENSIONS DU C-EIGHT (mm)

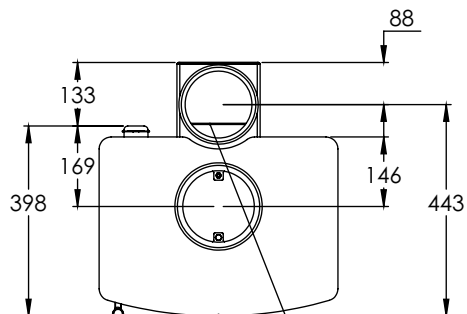

Vue de dessus

Dimensions de l'adaptateur optionnel de tuyau vertical arrière

Dimensions de l'adaptateur optionnel de tuyau vertical arrière 156 i/d pour convenir à un tuyau de 150mm

Modèle standard

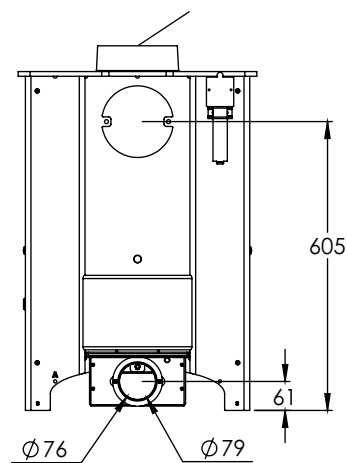
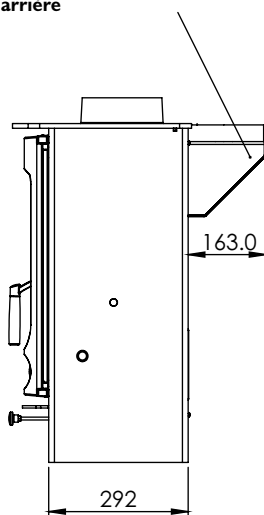
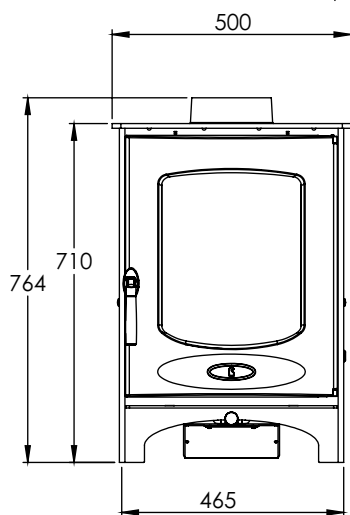

Modèle avec bûcher

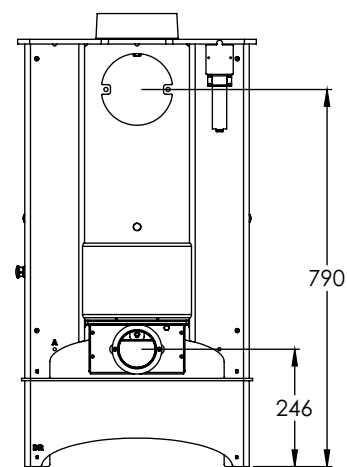
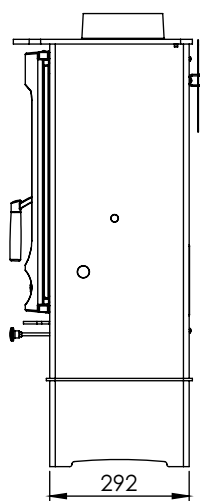
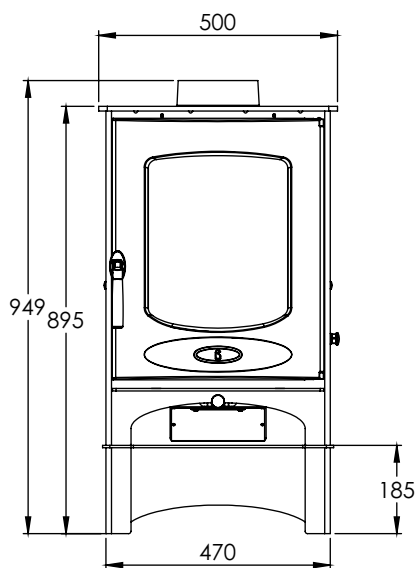

Devant

Côté

Arrière

# PIECES DETACHEES DU C-FOUR



Version M

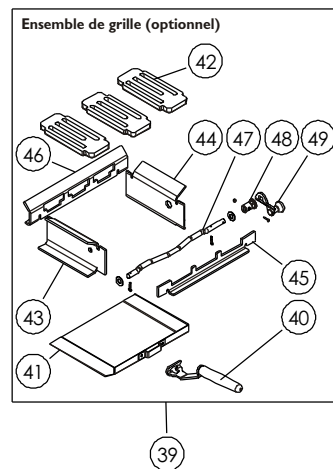
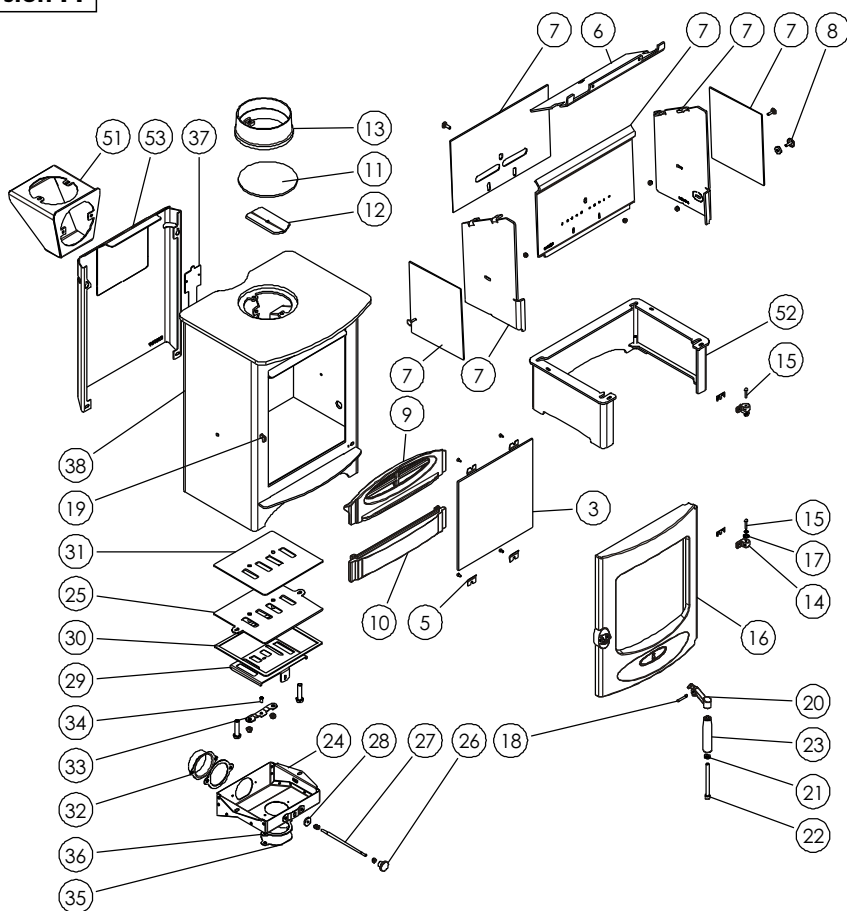

Numéro	Référence	Description	Numéro	Référence	Description
1*	008/PV21	Joint de porte de corde	28	008/BR052	Rondelle en feutre
2*	008/FW29	Colle de joint de porte	29	004/BR007	Glissière de lavage d'air
3	006/PV19	Vitre vitrocéramique (avec joint)	30	008/BR045	Garniture de boîte d'air
4*	008/PV55	Joint pour vitre	31	008/BR006	Garniture de boîte d'air
5	004/KV23	Pattes de fixation de vitres	32	004/BR053	Buse pour l'air entrant
6	010/BR031	Défecteur	33	004/BR015	Plaque de retenue de l'indicateur
7	010/BR058S	Plaques intérieures avec joint étanchéité	34	008/ES36/01	Indicateur de changement de position
8	004/DY22	Obturbateur tige de criblage	35	004/BR054	Obturbateur sortie
9	002/BR017	Pare bûches	36	008/BR044	Garniture d'obturbateur sortie
10	002/BR034	Arrêteur de cendre	37	012/BR011	Plaque d'identification
11	012/PV09	Obturbateur sortie	38#	001/BR010	Foyer d'acier industriel monobloc
12	010/EY51	Plaque de fixation	39	010/BR022	Ensemble de grille (avec poignée)
13	002/PV12B	Buse de sortie en fonte	40	012/BV20/A	Poignée de cendrier
14	002/BR020	Gond	41	004/BR033	Cendrier
15	008/BW39/S	Jeu d'axes de charnière	42	002/EY03	Plaque de grille
16#	002/BR001/A	Porte	43	010/EY04	Appui gauche de grille
17	008/FFW026	Rondelle	44	010/EY05	Barre droite de support
18	004/BR014	Goupille pivot poignée	45	010/EY06	Appui avant de grille
19	002/PV13	Loquet de porte	46	010/EY09	Appui arrière de grille
20	002/BR012	Poignée	47	010/EY13	Tige de criblage
21	008/FFW015	Rondelle	48	002/DY21	Bouton de tige de criblage
22	008/FFB007	M8 x 100mm vis d'assemblage à six pans creux	49	008/DY27	Poignée pour cribleuse
23	008/BR013	Poignée du bois	50*	010/EW51	Porteur de cendre (optionnel)
24	004/BR041	Couverture de boîte d'air	51#	010/PV33	Adaptateur vertical arrière (optionnel)
25	004/BR005	Plaque de commande d'air	52#	010/BR050	Bûcher (optionnel)
26	008/AY37	Bouton commande Quattroflow	53#	010/BR057	Bouclier thermique (optionnel)
27	004/BR016	Barre de contrôle			

\* Ces articles ne sont pas montrés sur le schéma.

# Préciser la couleur désirée lors de votre commande.

Pour obtenir les pièces de rechange, contactez votre dépositaire local en lui donnant le nom du modèle, le numéro de la pièce et la description. En cas de difficulté, entrez en contact avec le fabricant à l'adresse indiquée. Ce schéma est pour l'identification seulement.

charnwood 8, RUE DE L'ISÈRE, 31880 LA SALVETAT, FRANCE

TÉL/TÉLÉCOPIE. 05 61 91 63 01 WWW.CHARNWOOD.COM E: VENTES@CHARNWOOD.COM



# PIECES DETACHEES DU C-FIVE



Version G

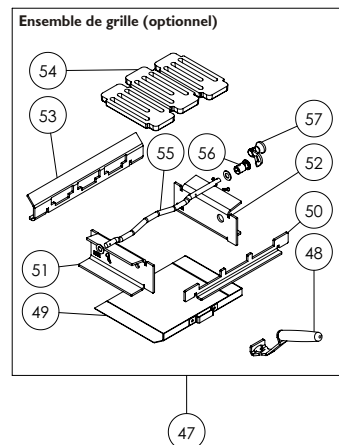
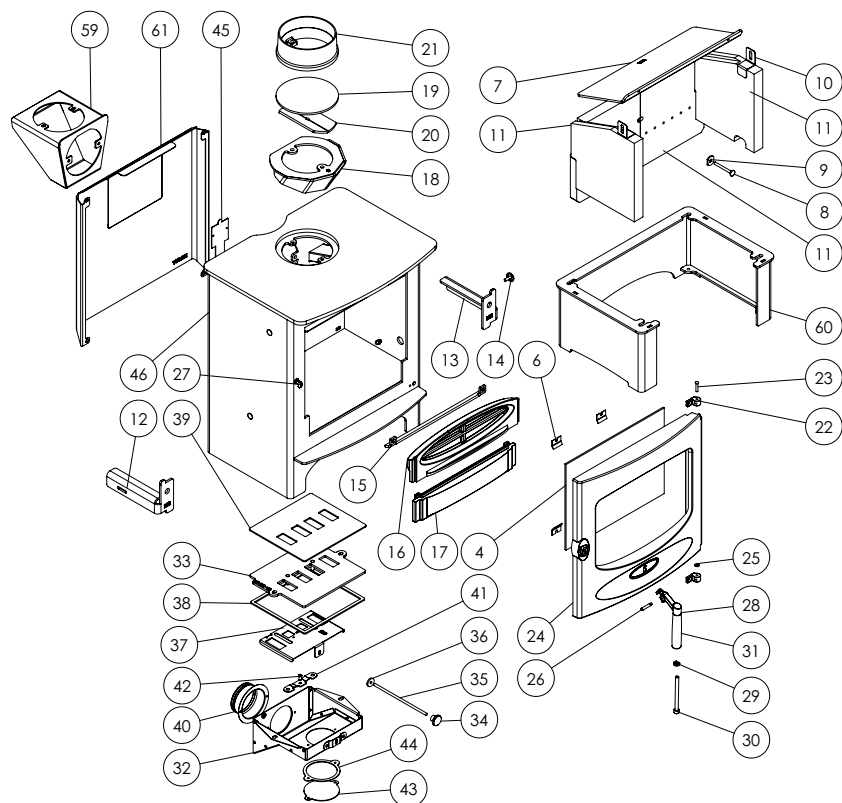

Numéro	Référence	Description	Numéro	Référence	Description
1*	008/NR039	Joint de porte de corde 18mm	32	004/CR041	Couverture de boîte d'air
2*	008/NR038	Joint de porte	33	004/CR005	Plaque de commande d'air
3*	008/FW29	Colle de joint de porte	34	008/AY37	Bouton commande Quattroflow
4	006/NR019	Vitre vitrocéramique	35	004/ER016	Axe commande Quattroflow
5*	008/NR044	Joint pour vitre	36	008/BR052	Rondelle en feutre
6	004/KV23	Pattes de fixation de vitres	37	004/CR007	Glissière de lavage d'air
7	010/NR031	Défecteur	38	008/BR045	Garniture de boîte d'air
8	008/FFB004	Boulon tête ronde collet carré M6x30	39	008/CR006	Garniture de boîte d'air
9	010/ER036	Rondelle de fixation briques réfractaires	40	008/CR048	Buse pour l'air entrant
10	004/XV30	Pattes de fixation briques réfractaires	41	004/BR015	Plaque de retenue de l'indicateur
11	011/NR030/S	Ensemble de briques réfractaires	42	008/ES36/01	Indicateur de changement de position
12	010/NR028	Support latéral droit des briques	43	004/CR064	Obturbateur sortie
13	010/NR029	Support latéral gauche des briques	44	008/CR063	Garniture d'obturbateur sortie
14	004/DY22	Obturbateur tige de criblage	45	012/NR011	Plaque d'identification
15	010/NR018	Buse pour l'air entrant	46	001/NR010	Foyer d'acier industriel monobloc
16	002/NR017	Pare bûches	47	010/NR022	Ensemble de grille (avec poignée)
17	002/BR034	Arrêteur de cendre	48	012/BV20/A	Poignée de cendrier
18	010/NR070	Buse déflecteur	49	004/BR033	Cendrier
19	012/PV09	Obturbateur sortie	50	010/EY06	Appui avant de grille
20	010/EY51	Plaque de fixation	51	010/NR043	Appui gauche de grille
21	002/PV12B	Buse de sortie en fonte	52	010/NR042	Barre droite de support
22	002/BR020	Gond	53	010/NR061	Appui arrière de grille
23	008/BW39/S	Clavette	54	002/EY03	Plaque de grille
24#	002/NR001/A	Porte	55	010/DR060	Tige de criblage
25	008/FFW026	Rondelle en laiton 6mm	56	002/DY21	Bouton de tige de criblage
26	004/BR014	Goupille pivot poignée	57	008/DY27	Poignée pour cribleuse
27	002/PV13	Loquet de porte	58*	010/EW51	Porteur de cendre (optionnel)
28	002/BR012	Bras de poignée	59#	010/PV33	Adaptateur vertical arrière (optionnel)
29	008/FFW015	Rondelle de Thackery	60#	010/NR050	Bûcher (optionnel)
30	008/FFB007	M8 x 100mm vis d'assemblage à six pans creux	61	010/NR057	Bouclier thermique (optionnel)
31	008/BR013	Poignée du bois			

\* Ces articles ne sont pas montrés sur le schéma.  
# Préciser la couleur désirée lors de votre commande.  
Ce schéma est pour l'identification seulement.

Pour obtenir les pièces de rechange, contactez votre dépositaire local en lui donnant le nom du modèle, le numéro de la pièce et la description. En cas de difficulté, entrez en contact avec le fabricant à l'adresse indiquée.

charnwood 8, RUE DE L'ISÈRE, 31880 LA SALVETAT, FRANCE

TÉL/TÉLÉCOPIE. 05 61 91 63 01 WWW.CHARNWOOD.COM E: VENTES@CHARNWOOD.COM



# PIECES DETACHEES DU C-SIX



Version J

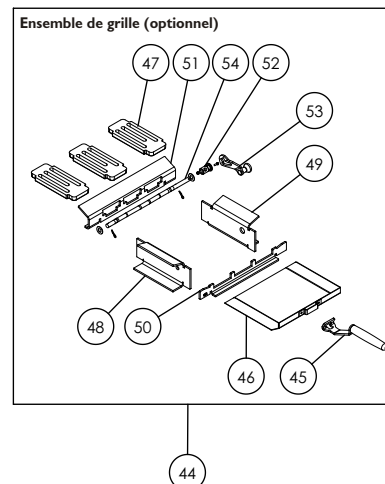
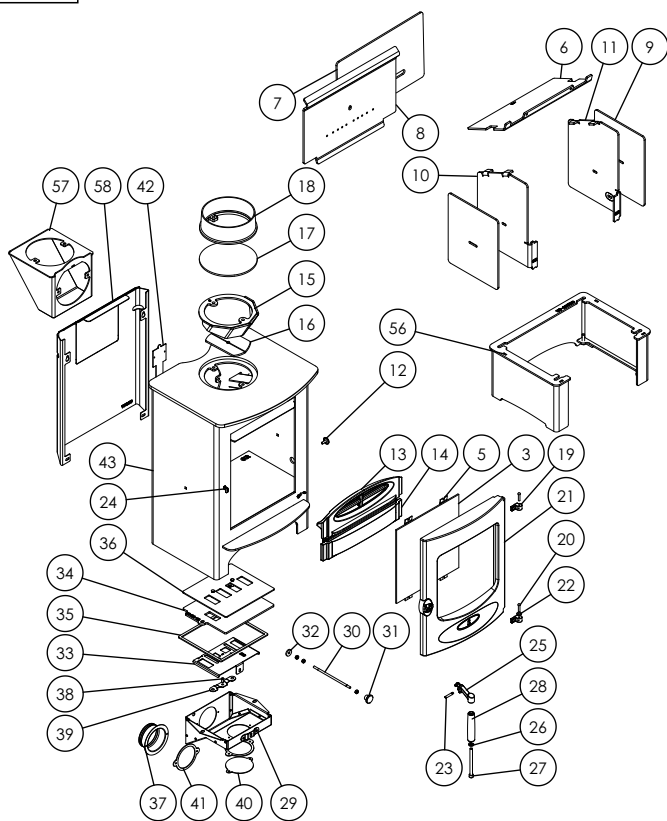

Numéro	Référence	Description	Numéro	Référence	Description
1*	008/PV21	Joint de porte de corde	30	004/BR016	Barre de contrôle
2*	008/FW29	Colle de joint de porte	31	008/AY37	Bouton commande Quattroflow
3	006/PV19	Vitre vitrocéramique (avec joint)	32	008/BR052	Rondelle en feutre
4*	008/PV55	Joint pour vitre	33	004/CR007	Glissière de lavage d'air
5	004/KV23	Pattes de fixation de vitres	34	004/CR005	Plaque de commande d'air
6	010/CR031	Défecteur	35	008/BR045	Garniture de boîte d'air
7	008/CR027	Joint arrière	36	008/CR006	Garniture de boîte d'air
8	010/CR030	Plaques intérieures avec joint étanchéité	37	008/CR048	Buse pour l'air entrant
9	008/CR026	Garniture en céramique latérale	38	008/ES36/01	Indicateur de changement de position
10	010/CR028	Plaque latérale à gauche	39	004/BR015	Plaque de retenue de l'indicateur
11	010/CR029	Plaque latérale à droite	40	004/CR064	Obturateur sortie
12	004/DY22	Obturateur tige de criblage	41	008/CR063	Garniture d'obturateur sortie
13	002/BR017	Pare bûches	42	012/CR011	Plaque d'identification
14	002/BR034	Arrêteur de cendre	43#	001/CR010	Foyer d'acier industriel monobloc
15	010/CR070	Buse déflecteur	44	010/CR022	Ensemble de grille (avec poignée)
16	010/AY51	Plaque de fixation	45	012/BV20/A	Poignée de cendrier
17	012/TW09	Plaque d'obturation	46	004/BR033	Cendrier
18	002/CH12B	Buse de sortie en fonte	47	002/EY03	Plaque de grille
19	002/BR020	Gond	48	010/CR043	Appui gauche de grille
20	008/BW39/S	Jeu d'axes de charnière	49	010/CR042	Barre droite de support
21	002/BR001/A	Porte	50	010/CR065	Appui avant de grille
22	008/FFW026	Rondelle	51	010/CR061	Appui arrière de grille
23	004/BR014	Goupille pivot poignée	52	002/DY21	Bouton de tige de criblage
24	002/PV13	Loquet de porte	53	008/DY27	Poignée pour cribleuse
25	002/BR012	Poignée	54	010/CR013	Tige de criblage
26	008/FFW015	Rondelle de Thackery	55*	010/EW51	Porteur de cendre (optionnel)
27	008/FFB007	M8 x 100mm vis d'assemblage à six pans creux	56#	010/CR050	Bûcher (optionnel)
28	008/BR013	Poignée du bois	57	010/TW33	Adaptateur vertical arrière (optionnel)
29	004/CR041	Couverture de boîte d'air	58#	010/CR057	Bouclier thermique (optionnel)

\* Ces articles ne sont pas montrés sur le schéma.  
# Préciser la couleur désirée lors de votre commande.  
Ce schéma est pour l'identification seulement.

Pour obtenir les pièces de rechange, contactez votre dépositaire local en lui donnant le nom du modèle, le numéro de la pièce et la description. En cas de difficulté, entrez en contact avec le fabricant à l'adresse indiquée.

charnwood 8, RUE DE L'ISÈRE, 31880 LA SALVETAT, FRANCE

TÉL/TÉLÉCOPIE. 05 61 91 63 01 WWW.CHARNWOOD.COM E: VENTES@CHARNWOOD.COM



# PIECES DETACHEES DU C-SEVEN



Version E

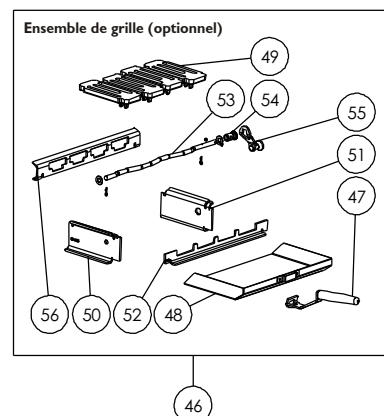
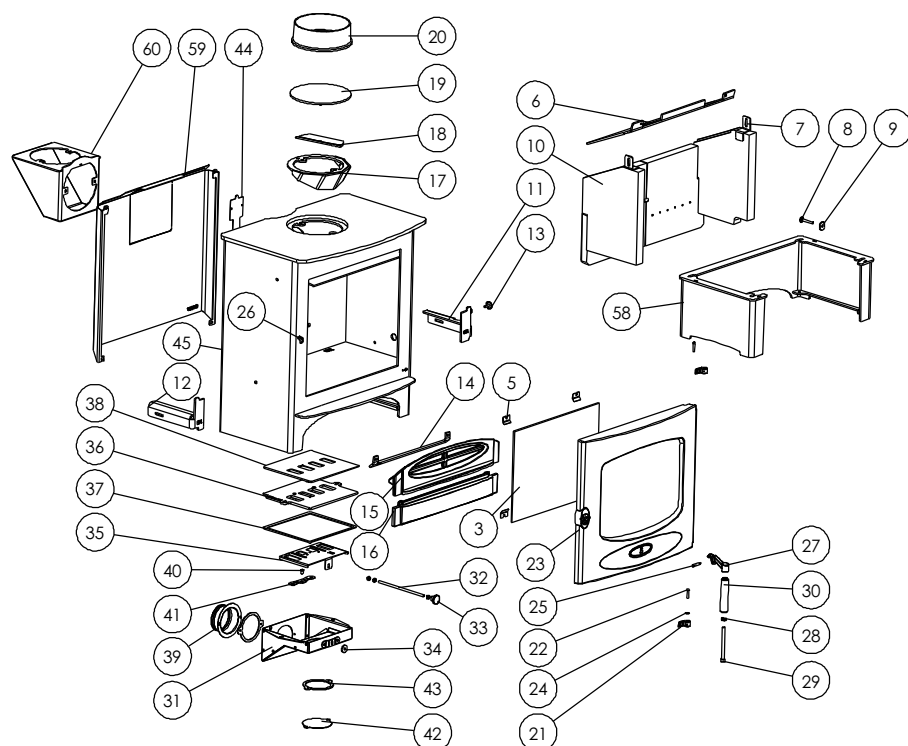

Número	Référence	Description	Número	Référence	Description
1*	008/ER003	Joint de porte	31	004/CR041	Couverture de boîte d'air
1a*	008/ER038	Joint de porte	32	004/ER016	Barre de contrôle
2*	008/FW29	Colle de joint de porte	33	008/AY37	Bouton commande Quattroflow
3	006/ER019	Vitre vitrocéramique	34	008/BR052	Rondelle en feutre
4*	008/ER044	Joint pour vitre	35	004/ER007	Glissière de lavage d'air
5	004/KV23	Pattes de fixation de vitres	36	004/CR005	Plaque de commande d'air
6	010/ER031	Défecteur	37	008/BR045	Garniture de boîte d'air
7	004/XV30	Pattes de fixation briques réfractaires	38	008/CR006	Garniture de boîte d'air
8	008/FFB004	Boulon tête ronde collet carré M6x30	39	008/CR048	Buse pour l'air entrant
9	010/ER036	Rondelle de fixation briques réfractaires	40	008/ES36/01	Indicateur de changement de position
10	011/ER030/S	Ensemble de briques réfractaires	41	004/BR015	Plaque de retenue de l'indicateur
11	010/ER029	Support latéral gauche des briques	42	004/CR064	Obturbateur sortie
12	010/ER028	Support latéral droit des briques	43	008/CR063	Garniture d'obturbateur sortie
13	004/DY22	Obturbateur tige de criblage	44	012/ER011	Plaque d'identification
14	010/ER018	Buse pour l'air entrant	45	001/ER010	Foyer d'acier industriel monobloc
15	002/ER017	Pare bûches	46	010/ER022	Ensemble de grille (avec poignée)
16	002/ER034	Arrêteur de cendre	47	012/BV20/A	Poignée de cendrier
17	010/CR070	Buse déflecteur	48	004/ER033	Cendrier
18	010/AY51	Plaque de fixation	49	002/EY03	Plaque de grille
19	012/TW09	Plaque d'obturation	50	010/ER043	Appui gauche de grille
20	002/CH12B	Buse de sortie en fonte	51	010/ER042	Barre droite de support
21	002/BR020	Gond	52	010/ER065	Appui avant de grille
22	008/BW39/S	Clavette	53	010/ER060	Tige de criblage
23#	002/ER001/A	Porte	54	002/DY21	Bouton de tige de criblage
24	008/FFW026	Rondelle en laiton 6mm	55	008/DY27	Poignée pour cribleuse
25	004/BR014	Goupille pivot poignée	56	010/ER061	Appui arrière de grille
26	002/PV13	Loquet de porte	57*	010/BW51	Porteur de cendre (optionnel)
27	002/BR012	Bras de poignée	58#	010/ER050	Bûcher (optionnel)
28	008/FFW015	Rondelle de Thackery	59	010/ER057	Bouclier thermique (optionnel)
29	008/FFB007	M8 x 100mm vis d'assemblage à six pans creux	60#	010/TW33	Adaptateur vertical arrière (optionnel)
30	008/BR013	Poignée du bois			

\* Ces articles ne sont pas montrés sur le schéma.  
# Préciser la couleur désirée lors de votre commande.  
Ce schéma est pour l'identification seulement.

Pour obtenir les pièces de rechange, contactez votre dépositaire local en lui donnant le nom du modèle, le numéro de la pièce et la description. En cas de difficulté, entrez en contact avec le fabricant à l'adresse indiquée.

charnwood 8, RUE DE L'ISÈRE, 31880 LA SALVETAT, FRANCE

TÉL/TÉLÉCOPIE. 05 61 91 63 01 WWW.CHARNWOOD.COM E: VENTES@CHARNWOOD.COM



# PIECES DETACHEES DU C-EIGHT



Version E

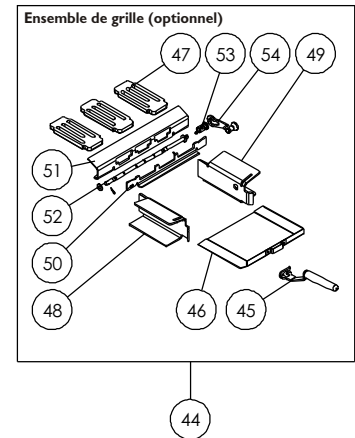
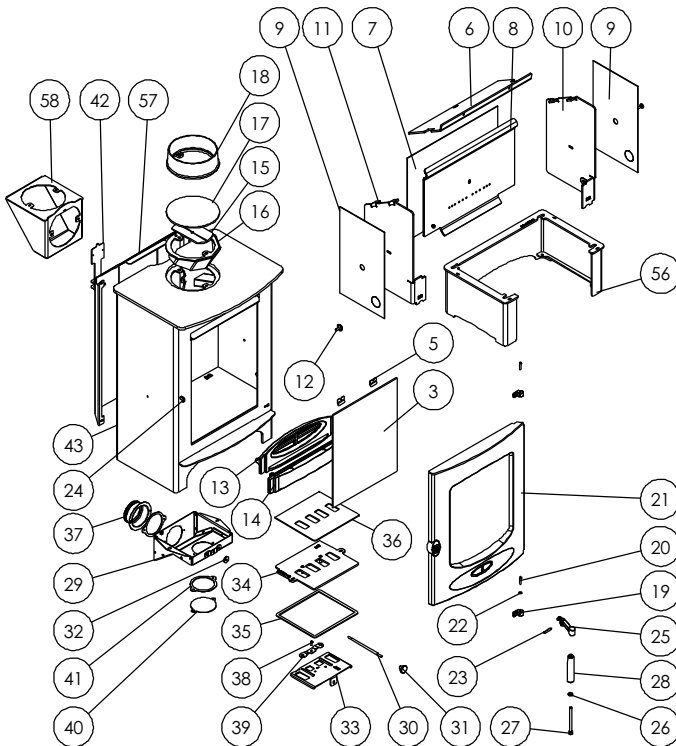

Numéro	Référence	Description	Numéro	Référence	Description
1*	008/DR038	Joint de porte de corde	30	004/BR016	Barre de contrôle
2*	008/FW29	Colle de joint de porte	31	008/AY37	Bouton commande Quattroflow
3	006/DR019	Vitre vitrocéramique (avec joint)	32	008/BR052	Rondelle en feutre
4*	008/DR091	Joint pour vitre	33	004/DR007	Glissière de lavage d'air
5	004/KV23	Pattes de fixation de vitres	34	004/CR005	Plaqué de commande d'air
6	010/DR031	Déflexeur	35	008/BR045	Garniture de boîte d'air
7	008/DR047	Joint arrière	36	008/CR006	Garniture de boîte d'air
8	010/DR030	Plaqué arrière	37	004/CR048	Buse pour l'air entrant
9	008/DR048	Garniture en céramique latérale	38	008/ES36/01	Indicateur de changement de position
10	010/DR029	Plaqué latérale à droite	39	004/BR015	Plaqué de retenue de l'indicateur
11	010/DR028	Plaqué latérale à gauche	40	004/CR064	Obturbateur sortie
12	004/DY22	Obturbateur tige de criblage	41	008/CR063	Garniture d'obturbateur sortie
13	002/BR017	Pare bûches	42	012/DR011	Plaqué d'identification
14	002/BR034	Arrêteur de cendre	43	001/DR010	Foyer d'acier industriel monobloc
15	010/AY51	Plaqué de fixation	44	010/DR022	Ensemble de grille (avec poignée)
16	010/CR070	Buse déflexeur	45	012/BV20/A	Poignée de cendrier
17	012/TW09	Plaqué d'obturbation	46	004/BR033	Cendrier
18	002/CH12B	Buse de sortie en fonte	47	002/EY03	Plaqué de grille
19	002/BR020	Gond	48	010/DR043	Appui gauche de grille
20	008/BW39/S	Jeu d'axes de charnière	49	010/DR042	Barre droite de support
21#	002/DR001/A	Porte	50	010/CR065	Appui avant de grille
22	008/FFW026	Rondelle	51	010/DR061	Appui arrière de grille
23	004/BR014	Goupille pivot poignée	52	010/DR060	Tige de criblage
24	002/PV13	Loquet de porte	53	002/DY21	Bouton de tige de criblage
25	002/BR012	Poignée	54	008/DY27	Poignée pour cribleuse
26	008/FFW015	Rondelle de Thackery	55*	010/EW51	Porteur de cendre (optionnel)
27	008/FFB007	M8 x 100mm vis d'assemblage à six pans creux	56#	010/DR050	Bûcher (optionnel)
28	008/BR013	Poignée du bois	57	010/DR057	Bouclier thermique (optionnel)
29	004/CR041	Couverture de boîte d'air	58#	010/TW33	Adaptateur vertical arrière (optionnel)

\* Ces articles ne sont pas montrés sur le schéma.  
# Préciser la couleur désirée lors de votre commande.  
Ce schéma est pour l'identification seulement.

Pour obtenir les pièces de rechange, contactez votre dépositaire local en lui donnant le nom du modèle, le numéro de la pièce et la description. En cas de difficulté, entrez en contact avec le fabricant à l'adresse indiquée.

charnwood 8, RUE DE L'ISÈRE, 31880 LA SALVETAT, FRANCE

TÉL/TÉLÉCOPIE. 05 61 91 63 01 WWW.CHARNWOOD.COM E: VENTES@CHARNWOOD.COM



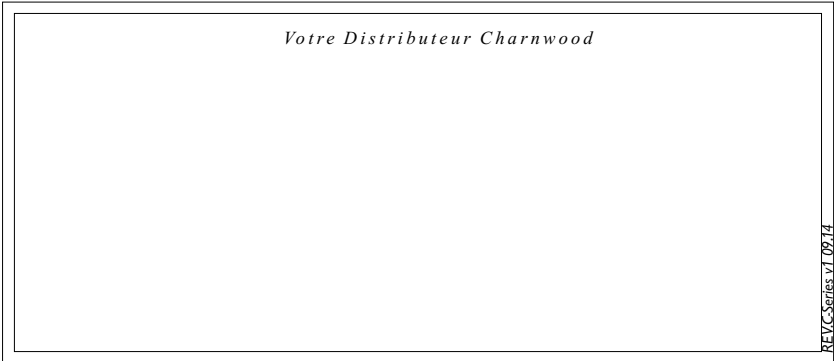

**charnwood** 8, RUE DE L'ISÈRE, 31880 LA SALVETAT, FRANCE  
TÉL/TÉLÉCOPIE. 05 61 91 63 01 WWW.CHARNWOOD.COM E: VENTES@CHARNWOOD.COM

