

INSERT

**QBOX 70 AIR 8 M1**

**QBOX 60 AIR 6 M1**

**PARTIE 1 - NORME ET ASSEMBLAGE**

Traductions des instructions en langue originale

**MCZ**

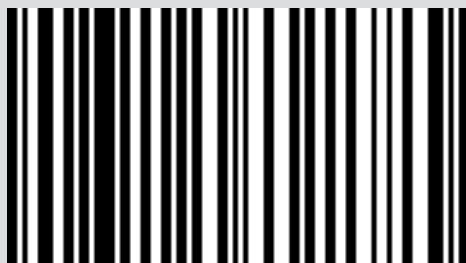

8902313300

**SOMMAIRE**

<b>SOMMAIRE .....</b>	<b>II</b>
<b>INTRODUCTION .....</b>	<b>1</b>
<b>1-MISES EN GARDE ET CONDITIONS DE GARANTIE .....</b>	<b>2</b>
<b>2-INSTALLATION .....</b>	<b>11</b>
<b>3-DESSINS ET CARACTÉRISTIQUES TECHNIQUES .....</b>	<b>19</b>
<b>4- DÉBALLAGE .....</b>	<b>29</b>
<b>5-ENCOMBREMENTS .....</b>	<b>32</b>
<b>6-OPÉRATIONS PRÉLIMINAIRES .....</b>	<b>35</b>
<b>7-EXTRACTION DU PRODUIT .....</b>	<b>38</b>
<b>8-TYPE DE FIXATION.....</b>	<b>42</b>
<b>9-ACCESSOIRES.....</b>	<b>47</b>
<b>10-CHARGEMENT DES PELLETS .....</b>	<b>48</b>
<b>11-OUVERTURE DE LA PORTE .....</b>	<b>50</b>
<b>12-BRANCHEMENT ÉLECTRIQUE.....</b>	<b>51</b>
<b>13-REVÊTEMENT .....</b>	<b>52</b>

## INTRODUCTION

Cher Client,

nos produits sont conçus et fabriqués conformément aux normes en vigueur, avec des matériaux d'excellente qualité et une expérience approfondie des processus de transformation.

Pour vous permettre d'obtenir les meilleures performances possibles de votre poêle, nous vous suggérons de lire attentivement les instructions figurant dans ce manuel.

Ce manuel d'installation et d'utilisation est une partie intégrante du produit : veiller à ce qu'il accompagne toujours l'appareil, même en cas de cession à un autre propriétaire. En cas de perte, demander un exemplaire au service d'assistance technique local ou le télécharger directement depuis le site Internet de l'entreprise.

Toutes les réglementations locales, y compris celles qui se rapportent aux normes nationales et européennes, doivent être respectées lors de l'installation de l'appareil.

En Italie, pour les installations de systèmes à biomasse inférieurs à 35 kW, le décret ministériel de référence est le décret ministériel 37/08 et tout poseur qualifié en possession des conditions requises en la matière doit délivrer un certificat de conformité du système installé. (Le système est l'ensemble Poêle + Cheminée + Prise d'air).

## RÉVISIONS DE LA PUBLICATION

Le contenu de ce manuel, de nature strictement technique, appartient à l'entreprise MCZ Group Spa.





Aucune partie de ce manuel ne peut être traduite dans une autre langue et/ou adaptée et/ou reproduite, même partiellement, sous une autre forme et/ou par un moyen mécanique, électronique, par photocopie, enregistrement ou autre, sans l'autorisation écrite préalable de la société MCZ Group Spa.

La société se réserve le droit d'apporter des modifications au produit, à tout moment et sans aucun préavis. La société propriétaire protège ses droits en vertu de la loi.

## CONSERVATION ET PROCÉDURES DE CONSULTATION DU MANUEL

- Prenez soin de ce manuel et conservez-le dans un endroit facilement et rapidement accessible.
- Si ce manuel est perdu ou détruit, en demander un autre exemplaire à votre revendeur ou directement au service d'assistance technique agréé. Il est également possible de le télécharger directement sur le site de l'entreprise.
- Le « **texte en gras** » requiert une attention particulière de la part du lecteur.
- Le « *texte en italique* » est utilisé pour attirer votre attention sur d'autres paragraphes de ce manuel ou pour apporter d'éventuels compléments d'information supplémentaires.
- La « Remarque » fournit des informations supplémentaires sur le sujet.

## SYMBOLES PRÉSENTS DANS LE MANUEL

	<b>ATTENTION :</b> Lire attentivement et comprendre le message auquel il se réfère car le <b>non-respect des instructions peut entraîner de graves dommages au produit et mettre en danger la sécurité des personnes qui l'utilisent.</b>
	<b>INFORMATIONS :</b> le non-respect des prescriptions compromet l'utilisation du produit.
	<b>SÉQUENCES OPÉRATIONNELLES :</b> séquence de boutons sur lesquels appuyer pour accéder aux menus ou effectuer des réglages.
	<b>MANUEL</b> consulter attentivement ce manuel ou les instructions relatives.

### MISES EN GARDE POUR LA SÉCURITÉ

- **L'installation, le branchement électrique, la vérification du fonctionnement et l'entretien ne doivent être effectués que par un opérateur habilité.**
- **Installer le produit en respectant les législations et réglementations en vigueur.**
- N'utiliser que le combustible conseillé par le fabricant. Le produit ne doit pas servir d'incinérateur.
- Il est strictement interdit d'utiliser de l'alcool, de l'essence, des combustibles liquides pour lanternes, du gasoil, du bioéthanol, des fluides pour l'allumage du charbon ou des liquides similaires afin d'allumer ou de raviver la flamme de ces appareils. Garder ces liquides inflammables loin de l'appareil lors de son utilisation.
- Ne pas introduire de combustibles autres que des pellets de bois dans le réservoir.
- Pour utiliser correctement le produit et les appareils électroniques qui y sont raccordés et pour prévenir les accidents, il faut toujours respecter les indications du présent manuel.
- **L'appareil peut être utilisé par des enfants âgés de moins de 8 ans et par des personnes ayant des capacités physiques, sensorielles ou mentales réduites ou ne possédant pas l'expérience ou les connaissances nécessaires, à condition que ce soit sous surveillance ou après avoir reçu des instructions relatives à l'utilisation de l'appareil en toute sécurité et à la compréhension des dangers qui lui sont inhérents. Les enfants ne doivent pas jouer avec l'appareil. Le nettoyage et l'entretien devant être effectués par l'utilisateur ne doivent en aucun cas être effectués par des enfants sans surveillance.**
- Avant de commencer toute opération, l'utilisateur ou quiconque s'apprête à intervenir sur le produit devra avoir lu et compris l'ensemble du contenu de ce manuel d'installation et d'utilisation.
- L'utilisateur ne peut contribuer de manière significative au fonctionnement écologique du générateur de chaleur que si toutes les exigences de ce mode

d'emploi sont respectées.

- Éliminer les cendres de combustion en respectant les modalités prévues par la loi en vigueur.
- Ne pas utiliser le produit comme si c'était une échelle ou une structure d'appui.
- Ne pas mettre de linge à sécher sur le produit. Les étendoirs à linge ou les produits similaires éventuels doivent être placés à une distance appropriée du produit. **Risque d'incendie.**
- Les opérations d'entretien du produit, à effectuer tous les ans, ne doivent être menées que par un opérateur habilité.
- Une utilisation non conforme ou incorrecte ainsi que le défaut d'entretien du produit peuvent engendrer des situations dangereuses et/ou un fonctionnement irrégulier.
- Le fabricant est dégagé de toute responsabilité civile et pénale en cas de dommages dus à une utilisation incorrecte et à une modification/altération frauduleuse du produit et/ou de l'un de ses accessoires.
- Il est conseillé de ne pas attendre que les composants soient usés avant de les remplacer.
- N'utiliser que des pièces de rechange originales. Le revendeur, la station technique ou le personnel qualifié peut vous fournir toutes les indications utiles pour les pièces de rechange.
- La majeure partie des surfaces du produit sont très chaudes (porte, poignée, vitre, tuyaux de sortie des fumées, etc.). **Il faut donc éviter d'entrer en contact avec ces pièces sans porter des vêtements de protection adéquats ou des équipements appropriés, comme par exemple des gants de protection thermique ou des systèmes d'actionnement de type « main froide ».**
- **Il est interdit de faire fonctionner le produit en laissant la porte ouverte ou avec la vitre cassée. En cours de fonctionnement, toutes les portes prévues sur le produit doivent rester fermées à l'exception du couvercle du réservoir qui peut être ouvert momentanément et juste le temps prévu pour recharger le combustible.**
- **En cas d'inutilisation prolongée, tous les battants/portes/couvercles**

### **prévus sur l'appareil doivent rester fermés.**

- Le produit doit être raccordé électriquement à une installation munie d'un système de mise à la terre efficace.
- Éteindre le produit en cas de panne ou de mauvais fonctionnement.
- **L'éventuelle accumulation de pellet imbrûlé dans le brasier après un « défaut d'allumage » ou un vidage anormal du réservoir à pellet doit être complètement éliminée avant de procéder à un nouvel allumage. Il faut toujours contrôler que le brasier est propre et bien placé avant de rallumer le produit.**
- Éviter que le produit puisse entrer en contact avec l'eau, il y a des pièces électriques sous tension à l'intérieur.
- Ne pas laver le produit à l'eau (ou autres liquides) car elle risque de pénétrer à l'intérieur de l'unité en endommageant l'isolation électrique, avec un risque d'électrocution.
- Ne pas utiliser de détergents pour laver le poêle car il y a un risque d'endommager les pièces esthétiques du produit.
- Ne pas stationner trop longtemps devant le produit en marche. Ne pas trop chauffer la pièce où l'on séjourne et où le produit est installé. Cela peut être néfaste pour les conditions physiques et causer des problèmes de santé.
- Installer le produit dans une pièce qui ne présente pas de risque d'incendie et qui est équipée de tous les services comme les alimentations (air et électriques) et les évacuations pour les fumées.
- En cas d'incendie de la cheminée, éteindre l'appareil, le débrancher du secteur et ne jamais ouvrir la porte. Ensuite, appeler les autorités compétentes.
- Le stockage du produit et de son revêtement doit être effectué dans des locaux exempts d'humidité et à l'abri des intempéries.
- Il est recommandé de ne pas enlever les pieds prévus pour l'appui du corps du produit au sol afin de garantir une isolation adéquate, surtout en cas de revêtements de sol réalisés avec des matériaux inflammables.
- Évaluer les conditions statiques du plan sur lequel reposera le poids du produit et prévoir une isolation correcte s'il est construit dans un matériau inflammable (ex. bois, moquette, plastique).

## 1-MISES EN GARDE ET CONDITIONS DE GARANTIE

- En cas de défaillance du système d'allumage, ne pas forcer l'allumage en utilisant des matériaux inflammables.
- **Il est interdit de charger manuellement du combustible dans le brasier. Le non-respect de cette mise en garde peut occasionner des situations de danger.**
- Le niveau de pression sonore de cet appareil ne dépasse pas 70 dB(A).
- **Composants électriques sous tension : n'alimenter le produit qu'après l'avoir assemblé complètement.**
- **Débrancher le produit de l'alimentation à 230 V avant toute opération d'entretien. Le retrait de la fiche doit s'effectuer de manière à ce qu'un opérateur puisse vérifier de n'importe quel point auquel il peut accéder que la fiche reste débranchée.**

# 1-MISES EN GARDE ET CONDITIONS DE GARANTIE

## INFORMATIONS :

- Pour toute information, en cas de problème ou de dysfonctionnement, s'adresser au revendeur ou à un personnel qualifié.
- N'utiliser que le combustible déclaré par le Fabricant.
- Lors du premier allumage, il est normal que le produit émette de la fumée due au premier chauffage de la peinture. Il faut donc bien aérer le local où il est installé.
- Contrôler et vider périodiquement les parties inspectables du canal de fumée (ex : bouchons des raccords en T).
- Faire contrôler et nettoyer périodiquement le système d'évacuation des fumées.
- Le produit n'est pas un appareil de cuisson.
- Laisser toujours le couvercle du réservoir du combustible fermé.
- Conserver soigneusement ce manuel d'installation et d'utilisation car il doit accompagner le produit toute sa vie durant. En cas de vente ou de transfert à un autre utilisateur, il faut toujours veiller à ce que le manuel accompagne le produit.

## USAGE PRÉVU

Le produit, qui fonctionne exclusivement avec des pellets de bois, doit être installé à l'intérieur d'un local.

## CONTRÔLES DES PERFORMANCES SUR LE PRODUIT.

Tous nos produits ont été soumis à des ESSAIS ITT par un laboratoire tiers notifié (système 3) et conformément au Règlement (UE) numéro 305/2011 « Produits de construction », selon la norme EN 14785:2006 pour les appareils domestiques et la « Directive Machines » selon la norme EN 303-5 pour les chaudières.

En cas de tests effectués en vue d'une éventuelle surveillance du marché ou de contrôles d'inspection par des organismes tiers, il est nécessaire de tenir compte des mises en garde suivantes :

- Pour obtenir les performances déclarées, le produit doit exécuter préalablement un cycle de fonctionnement d'au moins 15/20 heures.
- Configurer un tirage moyen des fumées de combustion comme indiqué dans le tableau « caractéristiques techniques du produit ».
- Le type de pellet utilisé doit respecter la réglementation EN ISO 17225-2 classe A1 en vigueur. Pour la certification, ce sont des pellets de sapin qui sont généralement utilisés.
- L'apport d'énergie thermique peut varier selon la longueur et le pouvoir calorifique de ce combustible ; certains réglages (accessibles depuis le menu utilisateur) peuvent donc s'avérer nécessaires pour respecter la consommation horaire spécifiée dans le tableau « Caractéristiques techniques du produit ». Utiliser des pellets de classe A1 garantit d'avoir un pouvoir calorifique pratiquement semblable à celui utilisé dans la certification du produit ; la taille des granulés de pellets peut influencer de manière importante sur les chargements horaires du combustible et par conséquent sur les performances du poêle ; il est conseillé d'utiliser des pellets de 6 mm de diamètre et en moyenne de 24 mm de long (éviter des pellets trop longs ou trop brisés).
- Avec un appareil à bois, le combustible doit respecter la réglementation en vigueur EN ISO 17225-5 classe A1. Vérifier l'humidité du combustible qui doit être comprise entre 12 et 20 % (mieux encore si elle est proche des 12 %, pourcentage d'humidité du combustible généralement utilisé pour la certification). L'augmentation de l'humidité du combustible implique des réglages différents de l'air comburant, à effectuer en intervenant sur le dispositif de réglage correspondant, ce qui modifie ainsi les rapports de mélange entre air primaire et air secondaire
- Il est important de vérifier le bon fonctionnement des dispositifs susceptibles d'influer sur les performances (par exemple les ventilateurs d'air ou les dispositifs de sécurité électriques) en cas de dommages dus à la manutention.
- Les performances nominales ont été obtenues en configurant le maximum de la puissance de flamme et de la ventilation ambiante en mode **manuel**.  
Les performances à la puissance réduite ont été obtenues au minimum de la puissance de flamme et de ventilation (P1 et V1) en mode manuel.  
Les autres conditions correspondent à une ventilation et à une puissance intermédiaires.
- Si le menu possède un mode « de vérification », configurer cette fonctionnalité pendant les mesures pour empêcher toute modulation de température, due à une configuration erronée des paramètres de fonctionnement.
- Durant la phase de vérification, il faut se conformer scrupuleusement aux points de prélèvement prévus par la réglementation aussi bien pour les émissions que pour les températures



# 1-MISES EN GARDE ET CONDITIONS DE GARANTIE

## CONDITIONS DE GARANTIE

Pour connaître la durée, les termes, les conditions et les limitations de la garantie conventionnelle de MCZ, consulter la fiche cartonnée de garantie incluse avec le produit.

## Informations pour la gestion des déchets des équipements électriques et électroniques contenant des piles et des accumulateurs



Ce symbole, qui apparaît sur le produit, les piles, les accumulateurs, leur emballage ou leur documentation, indique que le produit et les piles ou les accumulateurs inclus, à la fin de leur cycle de vie, ne doivent pas être collectés, récupérés ou éliminés avec les déchets ménagers.

Une gestion impropre des déchets d'équipements électriques et électroniques, des piles ou des accumulateurs peut entraîner le dégagement de substances dangereuses contenues dans les produits. Afin d'éviter tout atteinte à l'environnement ou à la santé, l'utilisateur est invité à séparer cet équipement, et/ou les piles ou accumulateurs inclus, des autres types de déchets et à les remettre au centre de collecte municipal. Il est possible de demander au distributeur qu'il effectue l'enlèvement du déchet d'équipement électrique et électronique aux conditions et selon les procédures établies par la directive DEEE 2012/19/UE et ses transpositions nationales.

Le ramassage, le tri sélectif et le traitement correct des équipements électriques et électroniques, des piles et des accumulateurs favorisent la conservation des ressources naturelles, le respect de l'environnement et la protection de la santé.

Pour obtenir de plus amples informations sur les centres de collecte des déchets d'équipements électriques et électroniques, de piles et accumulateurs, il est nécessaire de contacter les Autorités publiques compétentes pour délivrer les autorisations.

## 1-MISES EN GARDE ET CONDITIONS DE GARANTIE

### MISES EN GARDE POUR L'ÉLIMINATION CORRECTE DU PRODUIT

La démolition et l'élimination du produit sont à la charge et sous la responsabilité du propriétaire qui devra agir conformément aux lois en vigueur dans son pays en matière de sécurité, de respect et de protection de l'environnement.

À la fin de sa vie utile, le produit ne doit pas être éliminé avec les déchets urbains. Il peut être confié aux centres de tri sélectif mis à disposition par les administrations municipales, ou bien aux revendeurs qui fournissent ce service. Éliminer séparément le produit permet d'éviter des conséquences négatives possibles sur l'environnement et sur la santé liées à une élimination inappropriée et permet de récupérer les matériaux dont il est composé afin d'effectuer une importante économie d'énergie et de ressources.

Dans le tableau suivant et la vue éclatée correspondante à laquelle il se réfère sont mis en évidence les principaux composants qui peuvent se trouver dans l'appareil et les indications pour effectuer correctement leur séparation et leur élimination en fin de vie.

Il faut en particulier séparer les composants électriques et électroniques et les éliminer auprès de centres habilités à cette activité, conformément aux dispositions de la directive DEEE 2012/19/UE et de ses transpositions nationales.

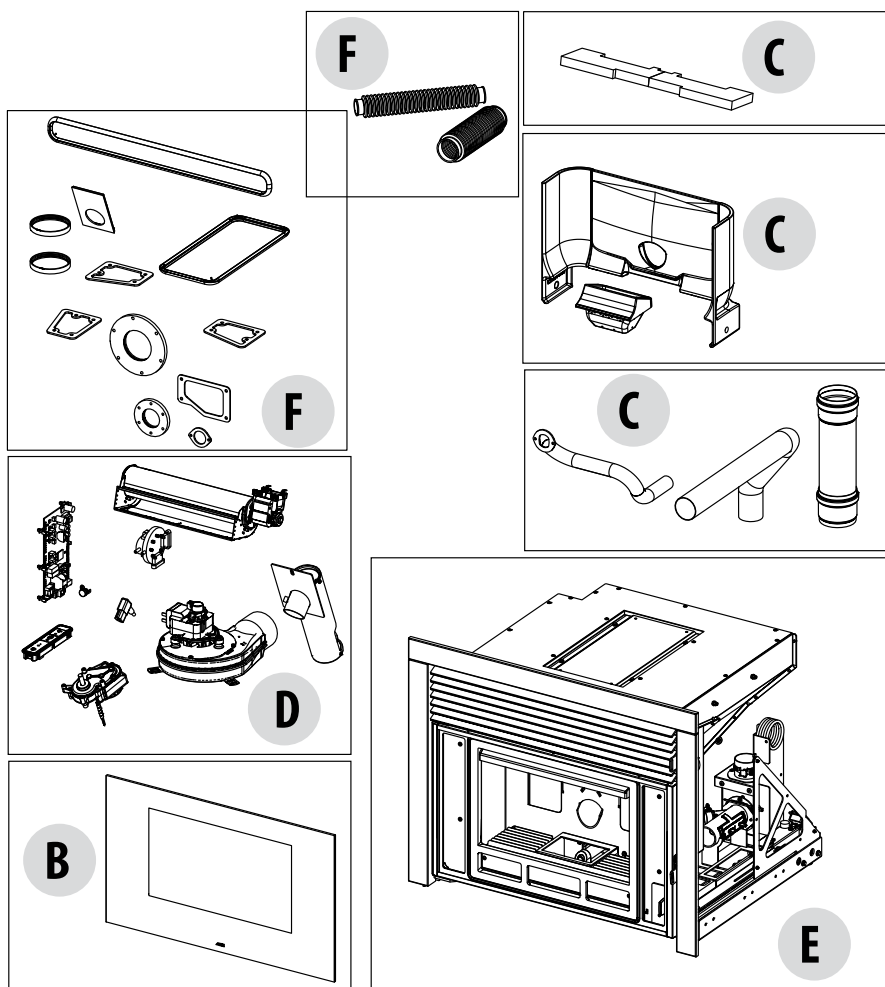

## 1-MISES EN GARDE ET CONDITIONS DE GARANTIE

<b>LEGENDA</b>	<b>O ÉLIMINER</b>	<b>MATÉRIAUX</b>
<b>A</b> REVÊTEMENT EXTÉRIEUR	Le cas échéant, l'éliminer séparément en fonction du matériau dont il est composé:	Métal
		Verre
		Carreaux en terre cuite ou en céramique
		Pierre
<b>B</b> VITRES DES PORTES	Le cas échéant, l'éliminer séparément en fonction du matériau dont il est composé:	Vitrocéramique (porte du foyer) : jeter dans les déchets inertes ou dans les déchets mixtes
		Verre trempé (porte du four): jeter dans le verre
<b>C</b> REVÊTEMENT INTÉRIEUR	Le cas échéant, l'éliminer séparément en fonction du matériau dont il est composé:	Métal
		Matériaux réfractaires
		Panneaux isolants
		Vermiculite
<b>D</b> COMPOSANTS ÉLECTRIQUES ET ÉLECTRONIQUES	Les éliminer séparément auprès des centres agréés, conformément aux indications de la directive DEEE 2012/19/UE et à sa transposition nationale.	Câblages, moteurs, ventilateurs, circulateurs, écrans, capteurs, bougie d'allumage, cartes électroniques, piles.
<b>E</b> STRUCTURE MÉTALLIQUE	Jeter séparément dans le métal	
<b>F</b> COMPOSANTS NON RECYCLABLES	Jeter dans les déchets mixtes	Ex.: Joints d'étanchéité, tuyaux en caoutchouc, silicone ou fibres, matières plastiques.
<b>G</b> COMPOSANTS HYDRAULIQUES	Tuyaux, raccords, vase d'expansion, vannes. Le cas échéant, les éliminer séparément en fonction du matériau dont ils sont composés:	Cuivre
		Laiton
		Acier
		Autres matériaux

## 1-MISES EN GARDE ET CONDITIONS DE GARANTIE

Nos produits à biocombustibles solides (ci-après désignés « Produits ») sont conçus et construits conformément à l'une des normes européennes suivantes harmonisées avec le règlement (UE) n° 305/2011 pour les produits de la construction :

**EN 14785** : « Appareils de chauffage domestique à convection à granulés de bois »

**EN 13240** : « Poêles à combustible solide »

**EN 13229** : « Foyers ouverts et inserts à combustibles solides »

**EN 12815** : « Cuisinières domestiques à combustible solide »

Les produits sont également conformes aux exigences essentielles de la directive **2009/125/CE (Éco Design)** et, le cas échéant, des directives :

**2014/35/EU** (LVD - directive Basse Tension)

**2014/30/EU** (EMC - directive Compatibilité Électromagnétique)

**2014/53/UE** (RED – directive Équipements Radioélectriques)

**2011/65/EU** (RoHS)

La déclaration de conformité CE, la déclaration de performance requise par le règlement UE 305/2011 et la fiche de données du produit requise par les règlements (EU) 2015/1185 et 2015/1186 peuvent être téléchargées en encadrant le code QR de cette page (qui se trouve également sur l'étiquette du produit) ou en accédant à la page internet [www.mczgroup.com/support/mcz](http://www.mczgroup.com/support/mcz) et en suivant les instructions simples.



Cela dit, nous soulignons que :

- **Ce manuel et la fiche technique, disponibles également sur notre site Internet**, fournissent toutes les indications et informations spécifiques nécessaires et fondamentales pour le choix du produit, son installation correcte et le dimensionnement relatif de l'installation d'évacuation des fumées ;
- les Produits doivent être **installés, contrôlés et entretenus** par un personnel habilité, selon les indications contenues dans ce manuel et conformément aux réglementations locales et aux normes d'installation et d'entretien en vigueur dans les différents pays, afin d'avoir une installation de chauffage efficace et correctement dimensionnée en fonction des exigences de la maison,
- **si les Produits sont soumis à des contraintes thermiques**, avec un fonctionnement continu pendant plusieurs heures à hautes puissances (par ex. 3, 4 heures par jour aux puissances P4 ou P5), il est recommandé d'effectuer le nettoyage plus souvent et de réduire l'intervalle entre les entretiens ordinaires selon l'état de fonctionnement du produit ; veuillez par ailleurs noter que, dans ces conditions de travail de la machine, le risque d'usure prématurée du produit augmente, et notamment celui des parties exposées à la chaleur directe de la flamme (ex. la chambre de combustion), dont l'état d'origine pourrait subir des modifications et des détériorations qui entre autres, pourraient provoquer du bruit pendant le fonctionnement du produit en raison de la dilatation mécanique.

Le fabricant décline toute responsabilité en cas de non-respect des indications ci-dessus.

## 2-INSTALLATION



**Les indications contenues dans ce chapitre font explicitement référence à la norme italienne d'installation UNI 10683. Dans tous les cas, il faut toujours respecter les normes en vigueur dans le pays d'installation.**

### LES PELLETS

Le pellet est issu de la sciure de bois naturel séché (sans vernis). Le caractère compact du matériau est garanti par la lignine contenue dans le bois sans utiliser de colles ni de liants.

Le marché offre différents types de pellets ayant des caractéristiques qui varient en fonction des mélanges de bois utilisés. Le diamètre le plus répandu sur le marché est de 6 mm (il existe également un diamètre de 8 mm) avec une longueur comprise entre 3 et 40 mm. Les pellets de bonne qualité ont une densité qui varie de 600 à plus de 750 kg/m<sup>3</sup> avec une teneur en eau qui se maintient entre 5 % et 8 % de leur poids.

En plus d'être un combustible écologique, les résidus de bois étant exploités au maximum, obtenant une combustion plus propre que celle produite avec des combustibles fossiles, les pellets présentent également des avantages techniques.

Alors qu'un bon bois a un pouvoir calorifique de 4,4 kW/kg (15 % d'humidité après environ 18 mois de séchage), celui des pellets est d'environ 4,9 kW/kg. Pour garantir une bonne combustion, il est nécessaire que les pellets soient conservés dans un endroit à l'abri de l'humidité et de la saleté. Les pellets sont en général fournis en sacs de 15 kg ; le stockage est donc très pratique.

Des pellets de bonne qualité garantissent une combustion correcte tout en réduisant les émissions nocives dans l'environnement.



SAC DE COMBUSTIBLE DE 15 Kg



**Plus le combustible est de mauvaise qualité, plus l'intérieur du brasier et de la chambre de combustion doivent être nettoyés souvent.**

Les principales certifications de qualité pour les pellets qui existent sur le marché européen permettent de garantir que le combustible rentre dans la classe A1/A2 selon la norme ISO 17225-2. Ces certifications, comme par exemple ENPlus, DINplus, Ö-Norm M7135, garantissent notamment le respect des caractéristiques suivantes :

- pouvoir calorifique : 4,6 ÷ 5,3 kWh/kg.
- Teneur en eau : ≤ 10 % du poids.
- Pourcentage de cendres : max. 1,2 % du poids (A1 inférieur à 0,7 %).
- Diamètre : 6±1/8±1 mm.
- Longueur : 3÷40 mm.
- Contenu : 100 % bois non traité et sans aucun ajout de substances liantes.



**Il est obligatoire d'utiliser la classe de pellets certifiés A1 selon la norme ISO 17225-2.**

**L'utilisation de pellets non conformes aux indications précédentes compromet le fonctionnement de votre produit et peut, par conséquent, entraîner l'annulation de la garantie et de la responsabilité sur le produit.**

## 2-INSTALLATION

### PRÉAMBULE

**La mise en place de l'installation thermique (générateur + alimentation en air de combustion + système d'évacuation des produits de la combustion + éventuel installation hydraulique/aéraulique) doit être réalisée dans le respect des lois et de la réglementation en vigueur<sup>1</sup>, et effectuée par un technicien habilité, qui doit remettre au directeur de l'usine une déclaration de conformité de l'installation même et qui assumera l'entière responsabilité de l'installation définitive et du bon fonctionnement du produit qui en résulte.**

Le fabricant décline toute responsabilité en cas d'installations non conformes aux réglementation et aux lois en vigueur et d'un usage inapproprié de l'appareil.

Il faudra notamment veiller à ce que :

- l'environnement soit adapté à l'installation de l'appareil (capacité de charge du sol, présence ou possibilité de réaliser une installation électrique/hydraulique/aéraulique adéquate si nécessaire, volume compatible avec les caractéristiques de l'appareil etc.) ;
- l'appareil soit branché à un système d'évacuation des fumées correctement dimensionné selon la norme EN 13384-1, résistant au feu de suie et qui respecte les distances prescrites des matériaux combustibles présents indiquées sur la plaque signalétique ;
- il y ait un débit d'air de combustion adéquat au service de l'appareil ;
- les autres appareils de combustion ou dispositifs d'aspiration installés ne mettent pas en dépression la pièce où le produit est installé de plus de 4 Pa par rapport à l'extérieur (uniquement pour les installations étanches, un maximum de 15 Pa de dépression dans l'environnement est admissible).

<sup>1</sup> La réglementation nationale de référence pour l'installation des appareils domestiques est la UNI 10683 (IT) - DTU NF 24.1 (FR) - DIN 18896 (DE) - NBN B 61-002 (BE) - Real Decreto 1027/2007 (ES)

**Il est notamment recommandé de respecter scrupuleusement les distances de sécurité des matériaux combustibles pour éviter de graves dommages à la santé des personnes et à l'intégrité de l'habitation.**

L'installation de l'appareil doit garantir un accès facile pour effectuer l'entretien de l'appareil même, des tuyaux d'évacuation des fumées et au conduit de fumées.

Toujours garder une distance et une protection appropriées afin d'éviter que le produit n'entre en contact avec de l'eau.

**Il est interdit d'installer le poêle dans des locaux comportant un risque d'incendie.**

**À l'exception des installations étanches, la coexistence dans le même local ou dans des locaux communicants d'appareils à combustible liquide à fonctionnement continu ou discontinu qui aspirent l'air de combustion dans le local où ils sont installés, ou d'appareils à gaz de type B destinés au chauffage des locaux, avec ou sans production d'eau chaude sanitaire, est également interdite.**



*Par installation étanche, on entend que le produit est certifié étanche et que son installation (canalisation de l'air de combustion et raccordement à la cheminée) est réalisée de manière hermétiquement étanche par rapport à l'environnement d'installation.*

Une installation étanche ne consomme pas l'oxygène de l'environnement en prélevant la totalité de l'air de l'environnement extérieur (à condition que la canalisation soit réalisée correctement) et les produits peuvent donc être placés à l'intérieur de toutes les habitations qui nécessitent un degré élevé d'isolation, comme les « maisons passives » ou « à haut rendement énergétique ». Grâce à cette technologie, il n'y a aucun risque d'émissions de fumée dans l'environnement et il ne faut pas de prises d'air libres dans le local d'installation ni de grilles d'aération respectives.

Par conséquent, il n'y aura plus de flux d'air froid dans l'environnement qui le rendent moins confortable et compromettent l'efficacité d'ensemble de l'installation. Le poêle étanche, qui peut être installé aussi en présence d'une installation étanche, est compatible avec la présence d'une ventilation forcée ou de locaux pouvant être en dépression par rapport à l'extérieur.

## 2-INSTALLATION

### DISTANCES MINIMALES

Respecter les distances des objets inflammables ou sensibles à la chaleur (divans, meubles, revêtements en bois, etc.) comme spécifié dans le schéma ci-dessous.

S'il y a des objets jugés particulièrement sensibles à la chaleur tels que meubles, rideaux, canapés, par précaution, augmenter la distance

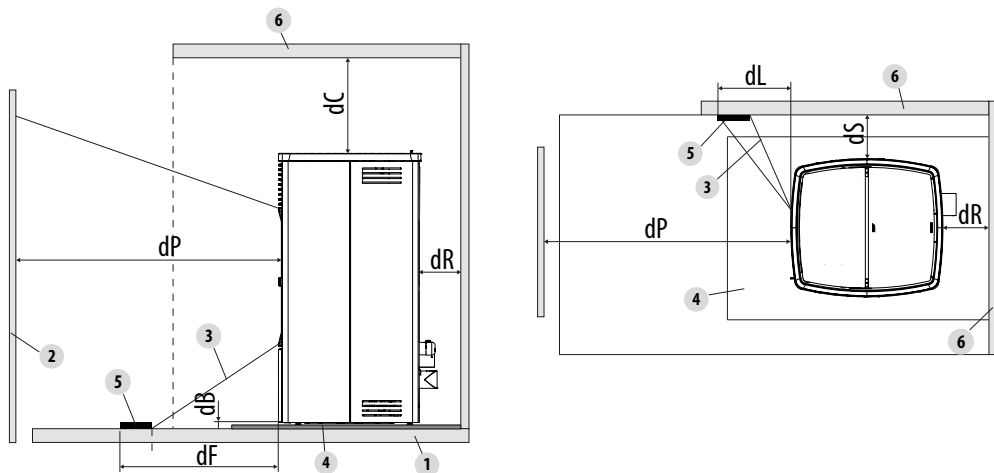

du poêle pour éviter toute détérioration due à l'effet de la chaleur.

	Distance de sécurité par rapport au matériau combustible (mm)
dR (distance postérieure)	100+30 (isolant)
dS (distance latérale)	50+30 (isolant)
dB (distance inférieure)	0
dC (distance supérieure)	300+30 (isolant)
dP (irradiation frontale)	1000
dF (irradiation au sol)	400
dL (irradiation latérale)	600

### LÉGENDE

1	SOL	4	SURFACE DE PROTECTION DU SOL
2	MATÉRIAU COMBUSTIBLE FRONTAL	5	SURFACE IRRADIÉE À PROTÉGER
3	ZONE SUJETTE À IRRADIATION	6	SURFACE COMBUSTIBLE ARRIÈRE/LATÉRALE/SUPÉRIEURE

Si le sol est constitué d'un matériau combustible, utiliser une protection en matériau incombustible (acier, verre...) qui protège également la partie frontale de la chute éventuelle des produits brûlés au cours des opérations de nettoyage.



**En présence d'un sol en matériau combustible, il faut toujours monter une surface de protection du sol.**

Installer le poêle également détaché de tout mur/surface incombustible, en respectant une circulation d'air minimum 100+30 (isolant) mm (arrière) et 50+30 (isolant) mm (latérale) pour permettre une ventilation efficace de l'appareil et une bonne répartition de la chaleur dans l'environnement.

## 2-INSTALLATION

Assurer en tous cas une distance adéquate pour faciliter l'accessibilité pendant le nettoyage et l'entretien extraordinaire. Si cela n'est pas possible, il faut du moins permettre l'espacement du produit par rapport aux murs/encombrements adjacents.

Cette opération doit être effectuée par un technicien habilité pour débrancher les conduits d'évacuation des produits de combustion et les rétablir ultérieurement.

Pour les générateurs raccordés à l'installation hydraulique, il faut prévoir un branchement entre l'installation même et le produit de telle sorte que, lors de la phase d'entretien extraordinaire, effectuée par un technicien habilité, il soit possible de déplacer le générateur à au moins 50 cm des murs adjacents sans vider l'installation (par exemple en utilisant un double robinet-vanne d'arrêt ou un tuyau flexible approprié).

### Prise d'air

Il est obligatoire de prévoir une prise d'air extérieure adéquate qui permette l'apport de l'air comburant nécessaire au bon fonctionnement du produit. L'arrivée d'air entre l'extérieur et le local d'installation peut s'effectuer avec une prise d'air libre ou en canalisant l'air directement vers l'extérieur<sup>3</sup>.

La prise d'air libre doit :

- être réalisée à un niveau proche de celui du sol
- toujours être protégée par une grille extérieure de sorte qu'elle ne puisse être obstruée par aucun objet
- avoir une surface libre totale d'au moins 80 cm<sup>2</sup> (nette de la grille)

La présence dans le même local d'autres dispositifs d'aspiration (par exemple : vmc, ventilateur électrique pour l'extraction de l'air vicié, hotte de cuisine, autres poêles, etc.), peut mettre l'environnement en dépression. Dans ce cas, à l'exception des installations étanches, il est nécessaire de vérifier qu'avec tous les équipements allumés, le local d'installation ne soit pas mis en dépression de plus de 4 Pa par rapport à l'extérieur. Si nécessaire, augmenter la section d'entrée de la prise d'air.

Il est possible de canaliser l'air nécessaire à la combustion à l'extérieur, en branchant la prise d'air extérieur directement à l'entrée de l'air de combustion qui se trouve habituellement à l'arrière de l'appareil.

Le conduit de canalisation doit respecter les dimensions suivantes (chaque coude à 90° équivaut à un mètre linéaire) :

<sup>3</sup> En cas de canalisation de l'air de combustion sur des produits non étanches, veiller à ce que le local d'installation ne soit pas mis en dépression de plus de 4 Pa par rapport à l'extérieur, sinon prévoir une prise air supplémentaire dans le local.



## 2-INSTALLATION

Moins de 15 kW :

Diamètre du conduit de l'air	Longueur maximale (conduit lisse)	Longueur maximale (conduit ondulé)
50 mm	2 m	1 m
60 mm	3 m	2 m
80 mm	7 m	4 m
100 mm	12 m	9 m

Plus de 15 kW :

Diamètre du conduit de l'air	Longueur maximale (conduit lisse)	Longueur maximale (conduit ondulé)
50 mm	-	-
60 mm	1 m	-
80 mm	3 m	1 m
100 mm	7 m	4 m

## 2-INSTALLATION

### Aménagements pour le système d'évacuation des fumées

Le système d'évacuation des produits de la combustion est un élément particulièrement important pour le bon fonctionnement de l'appareil et doit être correctement dimensionné selon la norme EN 13384-1.

Sa réalisation/adaptation/vérification doit toujours être effectuée par un opérateur habilité par la loi et doit respecter la réglementation en vigueur dans le pays où l'appareil est installé.

Le Fabricant décline toute responsabilité en cas de dysfonctionnements imputables à un système d'évacuation des fumées mal dimensionné et non conforme.

### Canaux de fumée (raccord des fumées)

Le canal à fumée est le tuyau qui relie l'appareil au conduit de fumées.

Ce raccord à fumée doit notamment respecter les prescriptions suivantes :

- être conforme à la norme de produit EN 1856-2 ;
- sa section doit être de diamètre constant et au moins identique à celui de la sortie de l'appareil depuis la sortie du foyer jusqu'au raccord dans le conduit de fumées ;
- la longueur de la section horizontale doit être la plus petite possible et sa projection en plan ne doit pas dépasser 4 mètres ;
- les sections horizontales doivent avoir une pente minimale de 3 % vers le haut ;
- les changements de direction doivent avoir un angle ne dépassant pas 90° et être facilement inspectables
- le nombre de changements de direction y compris celui pour l'entrée dans le conduit de fumées, et l'exclusion du T en cas de sortie latérale ou arrière, ne doit pas dépasser 3 ;
- il doit être isolé s'il passe à l'extérieur du local d'installation
- il ne doit pas traverser des pièces dans lesquelles l'installation d'appareils à combustion est interdite.
- il est interdit d'employer des tubes métalliques flexibles, en fibrociment ou en aluminium ;

Dans tous les cas, les canaux de fumée doivent être étanches aux produits de la combustion et des éventuels condensats. Pour cela, il est conseillé d'utiliser des tubes avec un joint en silicone ou des dispositifs d'étanchéité similaires qui résistent aux températures de fonctionnement de l'appareil (par exemple T200 P1) et qui, en retirant les joints, sont quand même certifiés T400 N1 G.

### Conduit de fumées (cheminée ou conduit entubé)

En réalisant le conduit de fumées, respecter notamment les prescriptions suivantes :

- être conforme à la norme de produit applicable (EN 1856, EN 1857 EN 1457, EN 1806, EN 13063..) ;
- être fabriqué avec des matériaux adaptés pour assurer la résistance aux contraintes mécaniques, chimiques, thermiques normales et avoir une isolation thermique adéquate afin de limiter la formation de condensation ;
- avoir un parcours principalement vertical et être exempt d'étranglements sur toute sa longueur ;
- être correctement espacé en laissant un vide d'air et isolé des matériaux combustibles ;
- le conduit de fumées à l'intérieur de l'habitation doit être isolé et peut être inséré dans un puits de lumière à condition qu'il respecte la réglementation en matière d'intubation ;
- le canal de fumées doit être raccordé au conduit de fumées au moyen d'un raccord en « T » ayant une chambre de collecte inspectable pour récupérer la suie et les condensats possibles ;
- lorsque le dimensionnement prévoit le fonctionnement dans des conditions humides, il faut aménager un système approprié de collecte et un siphon d'évacuation des condensats.



***Il est recommandé de vérifier, dans les données nominales du conduit de fumées, les distances de sécurité à respecter en présence de matières combustibles et éventuellement le type de matériau isolant à employer.***

***Il est interdit de relier le poêle à un conduit de fumées collectif ou à un conduit de fumées en commun (\*) avec d'autres appareils à combustion ou avec des systèmes d'évacuation de hottes.***

***Il est interdit d'utiliser le système d'évacuation dirigé vers le mur ou vers des espaces fermés et toute autre forme d'évacuation qui n'est pas en prévue par la réglementation en vigueur dans le pays d'installation.***

## 2-INSTALLATION

### Terminal de cheminée

Le faite, c'est-à-dire la partie terminale du conduit de fumées doit satisfaire aux caractéristiques suivantes :

- la section de sortie des fumées doit être égale à au moins le double de la section intérieure de la cheminée ;
- empêcher la pénétration de la pluie ou de la neige ;
- assurer la sortie des fumées même en cas de vent (faîte anti-vent) ;
- la hauteur de débouché doit être en dehors de la zone de reflux (\*) (se référer aux réglementations nationales pour identifier la zone de reflux) ;
- toujours être construit loin des antennes ou parabole et il ne doit jamais servir de support.

(\*) à moins que des dérogations nationales spécifiques ne soient prévues (clairement spécifiées dans la notice d'instructions correspondante en langue) qui, dans des conditions appropriées, le permettent ; dans ce cas, les exigences du produit/de l'installation prévues par les réglementations/spécifications techniques/législations en vigueur dans ce pays doivent être strictement respectées

## 2-INSTALLATION

### EXEMPLES D'INSTALLATION<sup>4</sup> (DIAMÈTRES ET LONGUEURS À DIMENSIONNER)

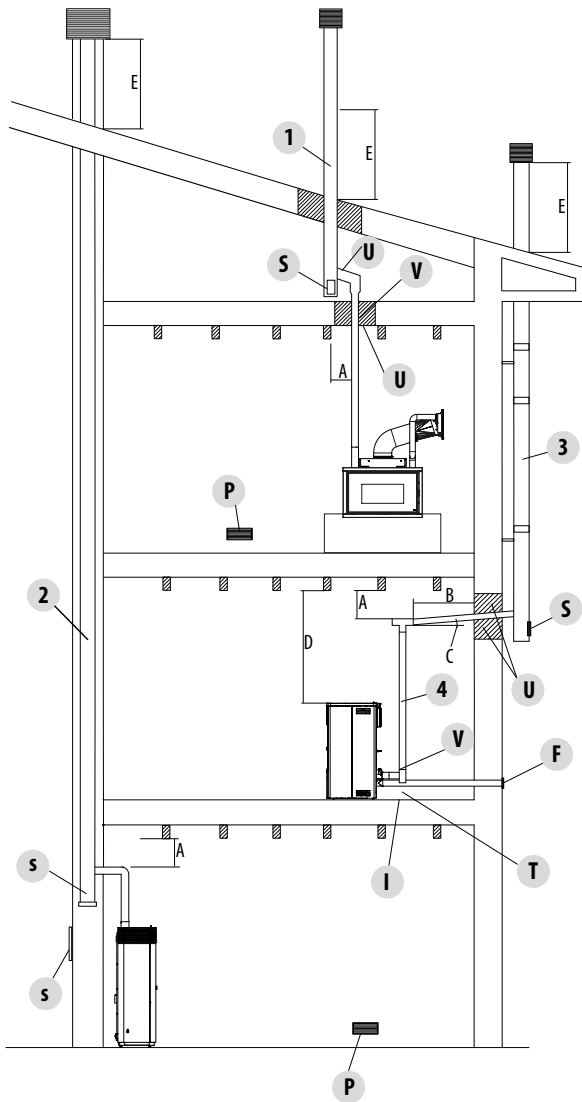

1. Installation du conduit de fumées avec un trou pour le passage du tuyau augmenté de :

- 100 mm minimum autour du tuyau s'il communique avec des parties non inflammables comme du ciment, des briques, etc. ou
- 300 mm minimum autour du tuyau (ou ce qui est prescrit dans les données nominales) s'il communique avec des parties inflammables comme du bois, etc.

Dans les deux cas, il faut insérer un isolant adéquat entre le conduit de fumées et le plancher.

Il est recommandé de vérifier et de respecter les données nominales du conduit de fumées, notamment les distances de sécurité des matières inflammables.

Les règles précédentes s'appliquent également aux trous effectués dans le mur.

2. Vieux conduit de fumées, entubé en réalisant une porte extérieure pour permettre de nettoyer la cheminée.

3. Conduit de fumées extérieur réalisé exclusivement avec des tuyaux en inox isolés, c'est-à-dire avec une double paroi : le tout bien ancré au mur. Avec un terminal de cheminée pare-vent.

4. Système de canalisation au moyen de raccords en T qui permet un nettoyage facile sans démonter les tuyaux

U = ISOLANT

V = ÉVENTUELLE AUGMENTATION DE DIAMÈTRE

I = BOUCHON D'INSPECTION

S = TRAPPE D'INSPECTION

P = PRISE D'AIR

T = RACCORD EN T AVEC BOUCHON D'INSPECTION

A = DISTANCE DU MATÉRIAU COMBUSTIBLE (PLAQUE DU CANAL DE FUMÉE)

B = MAXIMUM 4 M

C = MINIMUM 3° D'INCLINAISON

D = DISTANCE DU MATÉRIAU COMBUSTIBLE (PLAQUE DE L'APPAREIL)

E = ZONE DE REFLUX

F = CANALISATION DE L'AIR

<sup>4</sup> La figure fournit des exemples typiques mais pas exhaustifs de toutes les possibilités d'installation (qui doivent toujours être approuvées par un technicien qualifié)

### 3-DESSINS ET CARACTÉRISTIQUES TECHNIQUES

#### DESSINS ET CARACTÉRISTIQUES

DIMENSIONS QBOX 70 AIR 8 M1 (dimensions en mm)

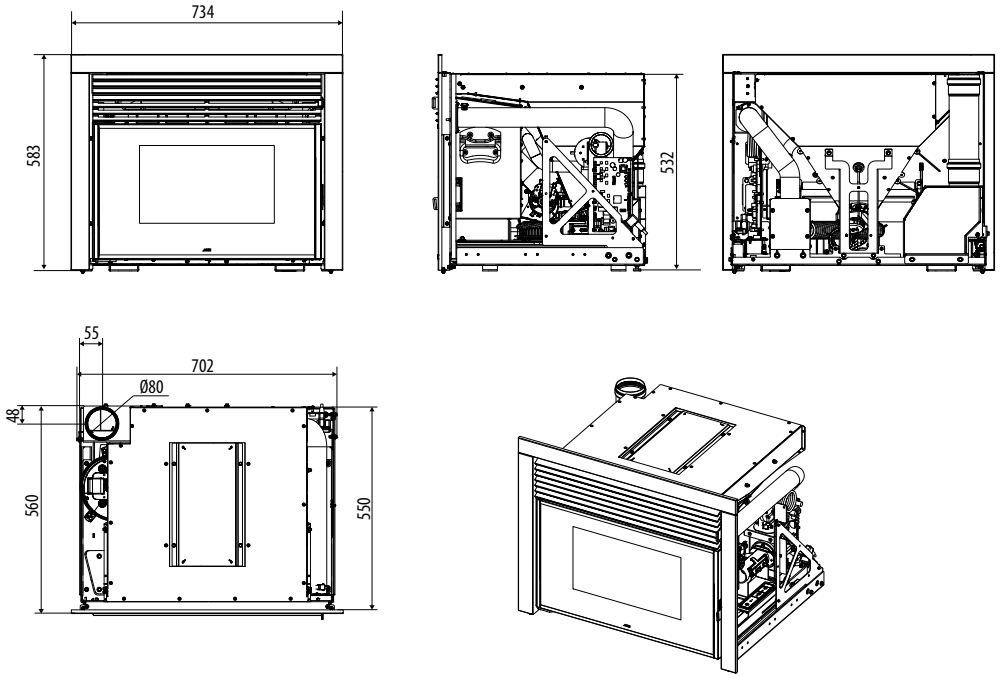

### 3-DESSINS ET CARACTÉRISTIQUES TECHNIQUES

#### DIMENSIONS QBOX 60 AIR 6 M1 (dimensions en mm)

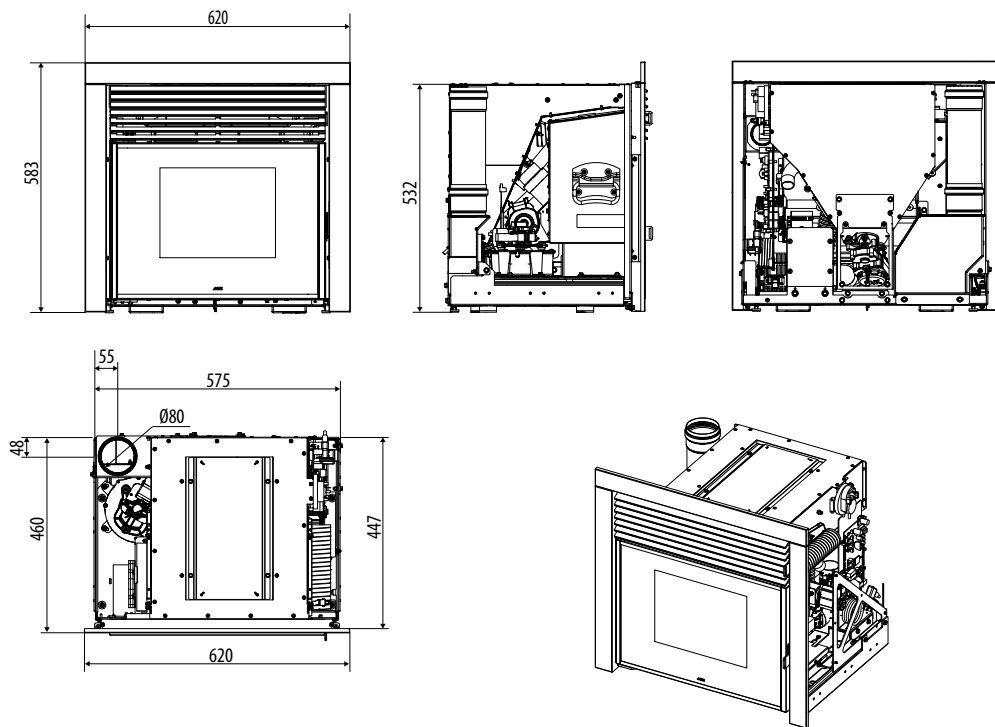

### 3-DESSINS ET CARACTÉRISTIQUES TECHNIQUES

<b>QBOX 70 AIR 8 M1</b>				
Données générales	Marque		MCZ	
	Norme EU de référence		EN 14785:2006	
	Type d'appareil (étanchéité)	Type	CM50	
	Combustion continue ou intermittente	CON / INT	CON	
	Type de combustible		Wood Pellet (L)	
	Dimensions du combustible		Ø 6mm L 3 ÷ 40mm	
	Classe énergétique (échelle A+++/G)		A+	
	Indice d'efficacité énergétique	EEl	127	
	Efficacité énergétique saisonnière	ηS	87	
Performances nominales	Puissance thermique nominale brûlée	Pinputnom	8,8	kW
	Puissance thermique nominale utile	Pnom	7,9	kW
	Consommation horaire à la puissance thermique nominale	kg/hnom	1,83	kg/h
	Autonomie du réservoir à la puissance thermique nominale*	Autnom	11	h
	Rendement à la puissance thermique nominale	ηnom	90,2	%
	CO2 à la puissance thermique nominale	CO2nom	10,7	%
	CO (%) à 13% de O2 à la puissance thermique nominale	CO%nom (13% O2)	0,008	% (13% O2)
	CO à 13% de O2 à la puissance thermique nominale	COnom (13% O2)	98	mg/m3 (13% O2)
	NOx à 13% de O2 à la puissance thermique nominale	NOxnom (13% O2)	133	mg/m3 (13% O2)
	OGC à 13% de O2 à la puissance thermique nominale	OGCnom (13% O2)	1	mg/m3 (13% O2)
	PM à 13% de O2 à la puissance thermique nominale	PMnom (13% O2)	15	mg/m3 (13% O2)
	Température des fumées à la puissance thermique nominale**	Tsnom	157	°C
	Tirage conseillé à la puissance thermique nominale***	pnom	10	Pa
Masse des fumées à la puissance thermique nominale	Φf,g nom	6	g/s	

### 3-DESSINS ET CARACTÉRISTIQUES TECHNIQUES

Performances réduites	Puissance thermique réduite brûlée	Pinputpart	3,9	kW
	Puissance thermique réduite utile	Ppart	3,6	kW
	Consommation horaire à la puissance thermique réduite	kg/hpart	0,81	kg/h
	Autonomie du réservoir à la puissance thermique réduite*	Autpart	25	ore
	Rendement à la puissance thermique réduite	ηpart	92	%
	CO2 à la puissance thermique réduite	CO2part	6,8	%
	CO (%) à 13% de O2 à la puissance thermique réduite	CO%part (13% O2)	0,014	% (13% O2)
	CO à 13% de O2 à la puissance thermique réduite	COpart (13% O2)	173	mg/m3 (13% O2)
	NOx à 13% de O2 à la puissance thermique réduite	NOxpart (13% O2)	109	mg/m3 (13% O2)
	OGC à 13% de O2 à la puissance thermique réduite	OGCpart (13% O2)	1	mg/m3 (13% O2)
	PM à 13% de O2 à la puissance thermique réduite	PMpart (13% O2)	15	mg/m3 (13% O2)
	Température des fumées à la puissance thermique réduite**	Tspart	89	°C
	Tirage minimum à la puissance thermique réduite***	ppart	5	Pa
	Masse des fumées à la puissance thermique réduite	Φf,g part	4	g/s
Installation	Section de prise d'air de ventilation		80	cm <sup>2</sup>
	Diamètre d'entrée de l'air comburant		50	mm
	Diamètre de sortie des fumées	dout	80	mm
	Classe de température du conduit	Tclass	T200	mm
	Diamètre de canalisation de l'air chaud		-	mm
	Volume chauffable (avec besoin respectivement de 20/35/55 W/m <sup>3</sup> )		395 / 226 / 144	m <sup>3</sup>
	Distance minimale du matériau combustible (arrière)	dR	130	mm
	Distance minimale du matériau combustible (côté)	dS	80	mm
	Distance minimale du matériau combustible (dessous)	dB	0	mm
	Distance minimale du matériau combustible (plafond)	dC	330	mm
	Distance minimale du matériau non combustible	dnon	-	mm
	Épaisseur de l'isolation supplémentaire	s	30 (dR-dS-dC)	mm
	Distance du matériau combustible (radiant avant)	dP	1000	mm
	Distance du matériau combustible (radiant dessous)	dF	400	mm
Distance du matériau combustible (radiant côté)	dL	600	mm	



### 3-DESSINS ET CARACTÉRISTIQUES TECHNIQUES

Connexion électrique	Absorption électrique à la puissance nominale	elmax	75	W
	Absorption électrique à la puissance réduite	elmin	39	W
	Absorption électrique à l'allumage	Wmax	360	W
	Absorption électrique en veille	eLSB	4	W
	Tension d'alimentation	E	230	V
	Fréquence d'alimentation	f	50	Hz
Dimensions	Volume du réservoir	Tankvol	30	l
	Capacité du réservoir*	Tankkg	20	kg
	Hauteur/Largeur/Profondeur de l'appareil	H/W/L	583 / 702 / 560	mm
	Poids net de l'appareil	m	135	kg
	Charge maximale du conduit sur l'appareil	mchim	-	kg
	Perte d'air debout	Vh	0	m <sup>3</sup> /h
* Données pouvant varier selon le combustible utilisé				
** Température au point de mesure de certification. Pour les calculs de dimensionnement de la cheminée (selon EN 13384-1), considérez cette température augmentée de +20% (température à la sortie du produit).				
*** Pour les calculs de dimensionnement du conduit (selon EN 13384-1) considérer un tirage minimum de 2 Pa				

### 3-DESSINS ET CARACTÉRISTIQUES TECHNIQUES

<b>QBOX 60 AIR 6 M1</b>				
Données générales	Marque		MCZ	
	Norme EU de référence		EN 14785:2006	
	Type d'appareil (étanchéité)	Type	CM50	
	Combustion continue ou intermittente	CON / INT	CON	
	Type de combustible		Wood Pellet (L)	
	Dimensions du combustible		Ø 6mm L 3 ÷ 40mm	
	Classe énergétique (échelle A+++/G)		A+	
	Indice d'efficacité énergétique	EEl	127	
	Efficacité énergétique saisonnière	η <sub>S</sub>	86	
Performances nominales	Puissance thermique nominale brûlée	Pinputnom	6,8	kW
	Puissance thermique nominale utile	Pnom	6,1	kW
	Consommation horaire à la puissance thermique nominale	kg/hnom	1,36	kg/h
	Autonomie du réservoir à la puissance thermique nominale*	Autnom	6	h
	Rendement à la puissance thermique nominale	ηnom	90,1	%
	CO <sub>2</sub> à la puissance thermique nominale	CO <sub>2</sub> nom	9,4	%
	CO (%) à 13% de O <sub>2</sub> à la puissance thermique nominale	CO%nom (13% O <sub>2</sub> )	0,008	% (13% O <sub>2</sub> )
	CO à 13% de O <sub>2</sub> à la puissance thermique nominale	COnom (13% O <sub>2</sub> )	98	mg/m <sup>3</sup> (13% O <sub>2</sub> )
	NO <sub>x</sub> à 13% de O <sub>2</sub> à la puissance thermique nominale	NO <sub>x</sub> nom (13% O <sub>2</sub> )	129	mg/m <sup>3</sup> (13% O <sub>2</sub> )
	OGC à 13% de O <sub>2</sub> à la puissance thermique nominale	OGCnom (13% O <sub>2</sub> )	5	mg/m <sup>3</sup> (13% O <sub>2</sub> )
	PM à 13% de O <sub>2</sub> à la puissance thermique nominale	PMnom (13% O <sub>2</sub> )	14	mg/m <sup>3</sup> (13% O <sub>2</sub> )
	Température des fumées à la puissance thermique nominale**	Tsnom	144	°C
	Tirage conseillé à la puissance thermique nominale***	pnom	10	Pa
Masse des fumées à la puissance thermique nominale	Øf,g nom	5	g/s	

### 3-DESSINS ET CARACTÉRISTIQUES TECHNIQUES

Performances réduites	Puissance thermique réduite brûlée	Pinputpart	3,3	kW
	Puissance thermique réduite utile	Ppart	3	kW
	Consommation horaire à la puissance thermique réduite	kg/hpart	0,65	kg/h
	Autonomie du réservoir à la puissance thermique réduite*	Autpart	12	ore
	Rendement à la puissance thermique réduite	ηpart	92	%
	CO2 à la puissance thermique réduite	CO2part	8,6	%
	CO (%) à 13% de O2 à la puissance thermique réduite	CO%part (13% O2)	0,014	% (13% O2)
	CO à 13% de O2 à la puissance thermique réduite	COpart (13% O2)	170	mg/m3 (13% O2)
	NOx à 13% de O2 à la puissance thermique réduite	NOxpart (13% O2)	114	mg/m3 (13% O2)
	OGC à 13% de O2 à la puissance thermique réduite	OGCpart (13% O2)	2	mg/m3 (13% O2)
	PM à 13% de O2 à la puissance thermique réduite	PMpart (13% O2)	15	mg/m3 (13% O2)
	Température des fumées à la puissance thermique réduite**	Tspart	92	°C
	Tirage minimum à la puissance thermique réduite***	ppart	5	Pa
	Masse des fumées à la puissance thermique réduite	Φf,g part	2,6	g/s
Installation	Section de prise d'air de ventilation		80	cm <sup>2</sup>
	Diamètre d'entrée de l'air comburant		50	mm
	Diamètre de sortie des fumées	dout	80	mm
	Classe de température du conduit	Tclass	T200	mm
	Diamètre de canalisation de l'air chaud		-	mm
	Volume chauffable (avec besoin respectivement de 20/35/55 W/m3)		305 / 174 / 111	m <sup>3</sup>
	Distance minimale du matériau combustible (arrière)	dR	130	mm
	Distance minimale du matériau combustible (côté)	dS	80	mm
	Distance minimale du matériau combustible (dessous)	dB	0	mm
	Distance minimale du matériau combustible (plafond)	dC	330	mm
	Distance minimale du matériau non combustible	dnon	-	mm
	Épaisseur de l'isolation supplémentaire	s	30 (dR-dS-dC)	mm
	Distance du matériau combustible (radiant avant)	dP	1000	mm
	Distance du matériau combustible (radiant dessous)	dF	400	mm
Distance du matériau combustible (radiant côté)	dL	600	mm	

### 3-DESSINS ET CARACTÉRISTIQUES TECHNIQUES

Connexion électrique	Absorption électrique à la puissance nominale	elmax	69	W
	Absorption électrique à la puissance réduite	elmin	39	W
	Absorption électrique à l'allumage	Wmax	360	W
	Absorption électrique en veille	eLSB	4	W
	Tension d'alimentation	E	230	V
	Fréquence d'alimentation	f	50	Hz
Dimensions	Volume du réservoir	Tankvol	12	l
	Capacité du réservoir*	Tankkg	8	kg
	Hauteur/Largeur/Profondeur de l'appareil	H/W/L	583 / 620 / 460	mm
	Poids net de l'appareil	m	100	kg
	Charge maximale du conduit sur l'appareil	mchim	-	kg
	Perte d'air debout	Vh	0	m <sup>3</sup> /h
* Données pouvant varier selon le combustible utilisé				
** Température au point de mesure de certification. Pour les calculs de dimensionnement de la cheminée (selon EN 13384-1), considérez cette température augmentée de +20% (température à la sortie du produit).				
*** Pour les calculs de dimensionnement du conduit (selon EN 13384-1) considérer un tirage minimum de 2 Pa				

**EXIGENCES D'INFORMATIONS APPLICABLES AUX DISPOSITIFS DE CHAUFFAGE DÉCENTRALISÉS À COMBUSTIBLE SOLIDE  
SELON LE RÈGLEMENT (EU) 2015/1185 E 2015/1186 (FICHE PRODUIT)**

Producteur: **MCZ GROUP SpA**  
 Marque: **MCZ**  
 Référence(s) du modèle: **QBOX 60 AIR 6 M1**

Fonction de chauffage indirect: **NON**  
 Puissance thermique directe: **6,1 kW**  
 Puissance thermique indirecte: **kW**  
 Normes harmonisées: **EN 14785:2006**  
 Description du produit: **Insert à granulés à chargement automatique**

Laboratoire notifié : **ACTECO SRL (N.B. 1880)**  
**Via Amman 41, 33084 Cordenons (PN), IT**

Combustible	Combustible de référence:	Autres combustibles admissibles:	$\eta_s$ [%]	EEI [%]
Bûches de bois ayant un taux d'humidité $\leq 25$ %	<b>NON</b>	<b>NON</b>		
Bois comprimé ayant un taux d'humidité $< 12$ %	<b>OUI</b>	<b>NON</b>	<b>86</b>	<b>127</b>
Autre biomasse ligneuse	<b>NON</b>	<b>NON</b>		

Respecter les précautions spécifiques d'installation, de montage et d'entretien indiquées dans la notice accompagnant le produit, ainsi que les réglementations nationales et locales en vigueur

Classe d'efficacité énergétique **A+** (échelle A++ / G)

**Caractéristiques pour une utilisation avec le combustible de référence:**

Émissions dues au chauffage des locaux (mg/Nm <sup>3</sup> at 13% O <sub>2</sub> )	CO	NO <sub>x</sub>	OGC	PM
à la puissance thermique nominale	<b>98</b>	<b>129</b>	<b>5</b>	<b>14</b>
à la puissance thermique minimale	<b>170</b>	<b>114</b>	<b>2</b>	<b>15</b>

Puissance thermique			
Caractéristique	Symbole	Valeur	Unité
Puissance thermique nominale	$P_{nom}$	<b>6,1</b>	kW
Puissance thermique minimale (indicative)	$P_{min}$	<b>3,0</b>	kW
Rendement utile (PCI brut)			
Rendement utile à la puissance thermique nominale	$\eta_{th,nom}$	<b>90,1</b>	%
Rendement utile à la puissance thermique minimale (indicatif)	$\eta_{th,min}$	<b>92,0</b>	%
Consommation d'électricité auxiliaire			
À la puissance thermique nominale	$e_{l,max}$	<b>0,069</b>	kW
À la puissance thermique minimale	$e_{l,min}$	<b>0,039</b>	kW
En mode veille	$e_{l,sp}$	<b>0,004</b>	kW

Type de contrôle de la puissance thermique/de la température de la pièce (sélectionner un seul type)	
contrôle de la puissance thermique à un palier, pas de contrôle de la température de la pièce	NON
contrôle à deux ou plusieurs paliers manuels, pas de contrôle de la température de la pièce	NON
contrôle de la température de la pièce avec thermostat mécanique	NON
contrôle électronique de la température de la pièce	NON
contrôle électronique de la température de la pièce et programmeur journalier	NON
contrôle électronique de la température de la pièce et programmeur hebdomadaire	OUI
Autres options de contrôle (sélectionner une ou plusieurs options)	
contrôle de la température de la pièce, avec détecteur de présence	NON
contrôle de la température de la pièce, avec détecteur de fenêtre ou verte	NON
contrôle à distance	OUI

FR

# MCZ GROUP

FR

**EXIGENCES D'INFORMATIONS APPLICABLES AUX DISPOSITIFS DE CHAUFFAGE DÉCENTRALISÉS À COMBUSTIBLE SOLIDE  
SELON LE RÈGLEMENT (EU) 2015/1185 E 2015/1186 (FICHE PRODUIT)**

Producteur: **MCZ GROUP SpA**  
 Marque: **MCZ**  
 Référence(s) du modèle: **QBOX 70 AIR 8 M1**

Fonction de chauffage indirect: **NON**  
 Puissance thermique directe: **7,9 kW**  
 Puissance thermique indirecte: **kW**  
 Normes harmonisées: **EN 14785:2006**  
 Description du produit: **Insert à granulés à chargement automatique**

Laboratoire notifié : **ACTECO SRL (N.B. 1880)**  
 Via Amman 41, 33084 Cordenons (PN), IT

Combustible	Combustible de référence:	Autres combustibles admissibles:	$\eta_s$ [%]	EEl [%]
Bûches de bois ayant un taux d'humidité $\leq 25$ %	<b>NON</b>	<b>NON</b>		
Bois comprimé ayant un taux d'humidité $< 12$ %	<b>OUI</b>	<b>NON</b>	<b>87</b>	<b>127</b>
Autre biomasse ligneuse	<b>NON</b>	<b>NON</b>		

Respecter les précautions spécifiques d'installation, de montage et d'entretien indiquées dans la notice accompagnant le produit, ainsi que les réglementations nationales et locales en vigueur

Classe d'efficacité énergétique **A+** (échelle A++ / G)

**Caractéristiques pour une utilisation avec le combustible de référence:**

Émissions dues au chauffage des locaux (mg/Nm <sup>3</sup> à 13% O <sub>2</sub> )	CO	NO <sub>x</sub>	OGC	PM
à la puissance thermique nominale	<b>98</b>	<b>133</b>	<b>1</b>	<b>15</b>
à la puissance thermique minimale	<b>173</b>	<b>109</b>	<b>1</b>	<b>15</b>

Puissance thermique			
Caractéristique	Symbole	Valeur	Unité
Puissance thermique nominale	$P_{nom}$	<b>7,9</b>	kW
Puissance thermique minimale (indicative)	$P_{min}$	<b>3,6</b>	kW
Rendement utile (PCI brut)			
Rendement utile à la puissance thermique nominale	$\eta_{th,nom}$	<b>90,2</b>	%
Rendement utile à la puissance thermique minimale (indicatif)	$\eta_{th,min}$	<b>92,0</b>	%
Consommation d'électricité auxiliaire			
À la puissance thermique nominale	$e_{l,max}$	<b>0,075</b>	kW
À la puissance thermique minimale	$e_{l,min}$	<b>0,039</b>	kW
En mode veille	$e_{l,ob}$	<b>0,004</b>	kW







Type de contrôle de la puissance thermique/de la température de la pièce (sélectionner un seul type)	
contrôle de la puissance thermique à un palier, pas de contrôle de la température de la pièce	NON
contrôle à deux ou plusieurs paliers manuels, pas de contrôle de la température de la pièce	NON
contrôle de la température de la pièce avec thermostat mécanique	NON
contrôle électronique de la température de la pièce	NON
contrôle électronique de la température de la pièce et programmeur journalier	NON
contrôle électronique de la température de la pièce et programmeur hebdomadaire	OUI
Autres options de contrôle (sélectionner une ou plusieurs options)	
contrôle de la température de la pièce, avec détecteur de présence	NON
contrôle de la température de la pièce, avec détecteur de fenêtre ou verte	NON
contrôle à distance	OUI

## 4- DÉBALLAGE

### INDICATIONS POUR L'ÉLIMINATION DE L'EMBALLAGE

Le matériel dont est fait l'emballage de l'appareil doit être éliminé correctement, dans le but d'en faciliter la collecte, la réutilisation, la récupération et le recyclage lorsque possible.

Le tableau ci-dessous donne la liste des composants qui peuvent constituer l'emballage et les indications correspondantes pour une élimination correcte.

DESCRIPTION	CODE MATÉRIAU	SYMBOLE	INDICATIONS DE TRI
PLATEFORME EN BOIS	BOIS FOR 50		Tri SÉLECTIF
CAGEOT EN BOIS			BOIS
PALETTE EN BOIS			Vérifier les instructions fournies par l'organisme compétent sur la manière de collecter cet emballage à la déchèterie
BOÎTE EN CARTON	CARTON ONDULÉ PAP 20		Tri SÉLECTIF
CORNIÈRE EN CARTON			PAPIER
FEUILLE EN CARTON			Vérifier les instructions fournies par l'organisme compétent
SACHET DE L'APPAREIL	POLYÉTHYLÈNE LD-PE 04		Tri SÉLECTIF
SACHET DES ACCESSOIRES			PLASTIQUE
PAPIER BULLE			Vérifier les instructions fournies par l'organisme compétent
FEUILLE DE PROTECTION			
ÉTIQUETTES			
POLYSTYRÈNE			POLYSTYRÈNE PS 06
CHIPS	PLASTIQUE		
	Vérifier les instructions fournies par l'organisme compétent		
FEUILLARD	POLYPROPYLENE PP 05 POLYESTER PET 01	 	Tri SÉLECTIF
RUBAN ADHÉSIF			PLASTIQUE
			Vérifier les instructions fournies par l'organisme compétent.
VIS	FER FE 40		Tri SÉLECTIF
AGRAFES DE FEUILLARD			MÉTAL
ÉTRIER DE FIXATION			Vérifier les instructions fournies par l'organisme compétent sur la manière de collecter cet emballage à la déchèterie

## 4- DÉBALLAGE

### PRÉPARATION ET DÉBALLAGE

Le produit est livré avec un seul emballage.

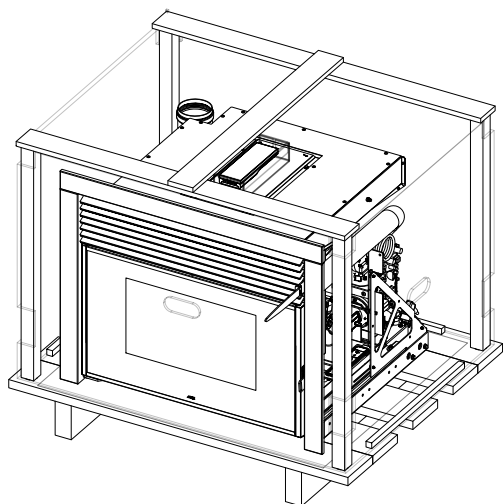

Ouvrir l'emballage, ôter d'éventuels feuillets, carton et polystyrène, et ôter l'appareil de la palette.

Pour retirer le produit de la palette, il est nécessaire d'enlever les six vis « x » - « y » à l'arrière et de retirer l'étrier « S ». Les deux vis « y » doivent être conservées pour fixer l'étrier (fourni) au support en option.

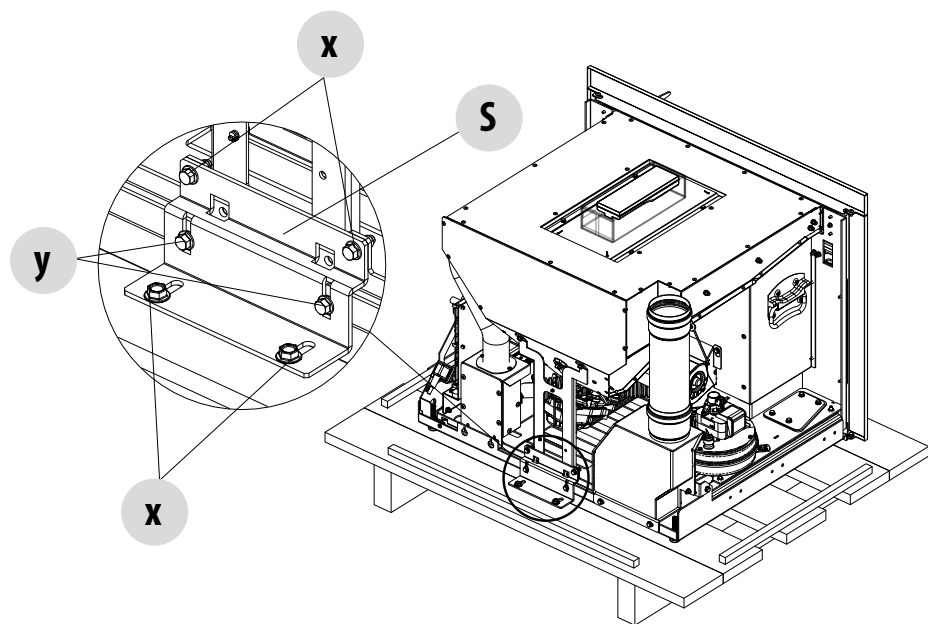



## 4- DÉBALLAGE

Ensuite, extraire la partie mobile de l'insert et enlever les quatre vis « x » qui le fixent à la palette (comme indiqué dans les pages suivantes). L'insert extrait, avant d'ôter les vis, il est conseillé de mettre sous la partie mobile de l'insert un support « A » pour travailler en toute sécurité.

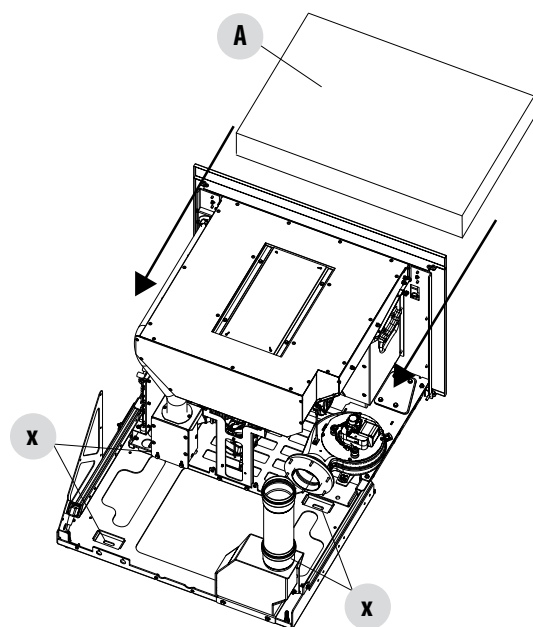

L'appareil doit toujours être déplacé en position verticale en faisant attention aux parties mobiles du produit. Faire particulièrement attention à ce que la porte et sa vitre soient protégées des chocs mécaniques qui en compromettraient l'intégrité.

La manutention des produits doit, de manière générale, être faite avec circonspection. Déballez si possible le produit à proximité de l'endroit où il sera installé. Les matériaux qui composent l'emballage ne sont ni toxiques ni nocifs par conséquent, ils ne requièrent pas de procédés d'élimination particuliers. C'est donc à l'utilisateur final de les stocker, de les éliminer ou éventuellement de les recycler conformément aux lois en vigueur en la matière. Trouver, en réglant les 2 pieds, (J), le bon niveau afin que l'évacuation des fumées et le tuyau soient coaxiaux. Si l'on doit raccorder le produit à un tube d'évacuation qui traverse la paroi arrière (pour entrer dans le conduit de fumée) faire très attention à ne pas forcer l'entrée.

## RÉGLAGE DES PIEDS

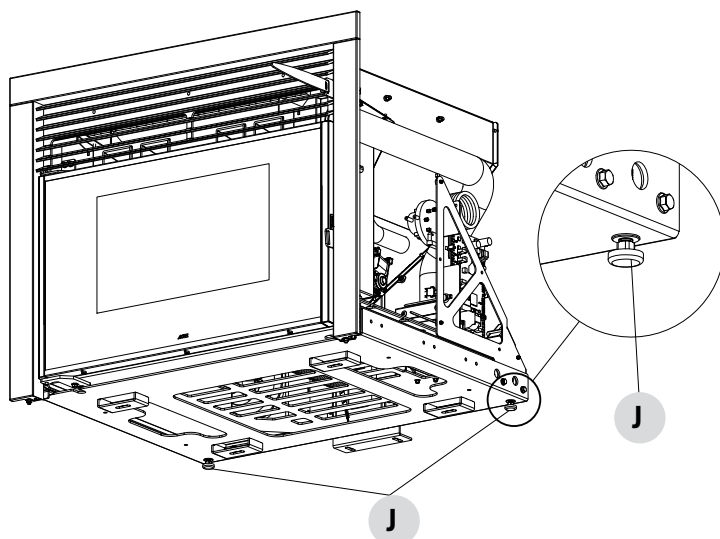

1. Tourner les pieds dans le sens horaire pour abaisser le poêle
2. Tourner les pieds dans le sens antihoraire pour relever le poêle

## 5-ENCOMBREMENTS

### EXEMPLE DE POSITIONNEMENT FRONTAL

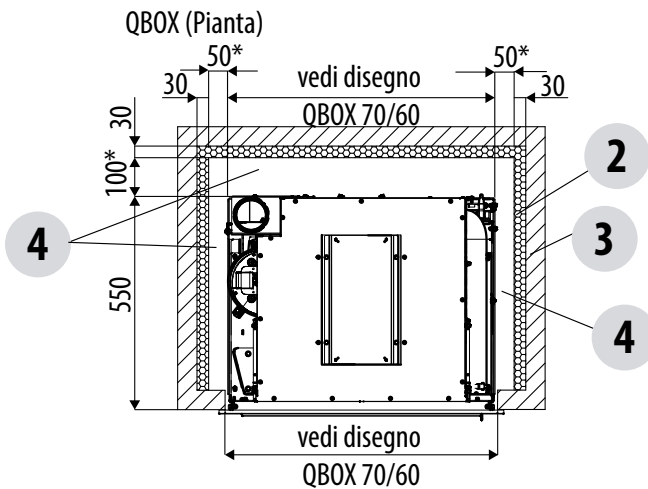
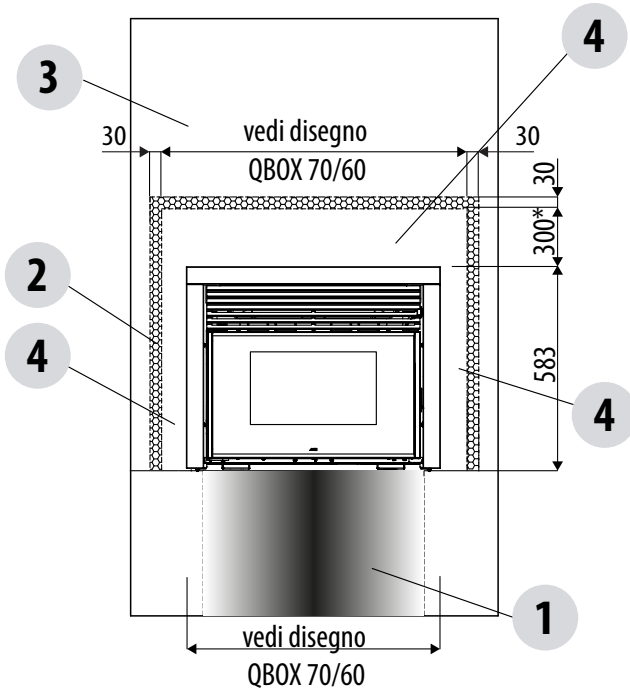

1	SUPPORT INSERT (existant ou nouveau)	3	MUR
2	ISOLANT	4	DISTANCE DE SÉCURITÉ PAR RAPPORT AU MATÉRIAU COMBUSTIBLE*

## 5-ENCOMBREMENTS

### EXEMPLE DE POSITIONNEMENT À 90°

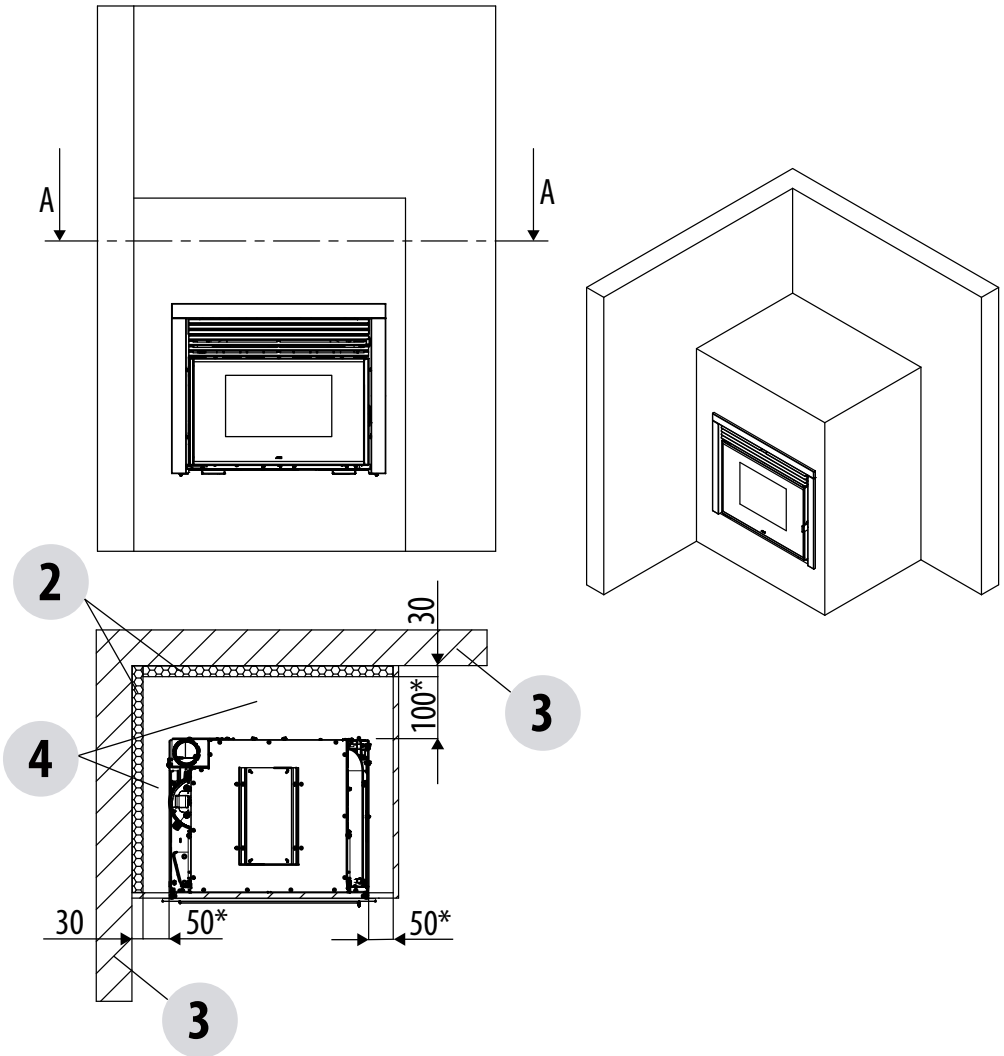

## 5-ENCOMBREMENTS

### EXEMPLE DE POSITIONNEMENT À 45°

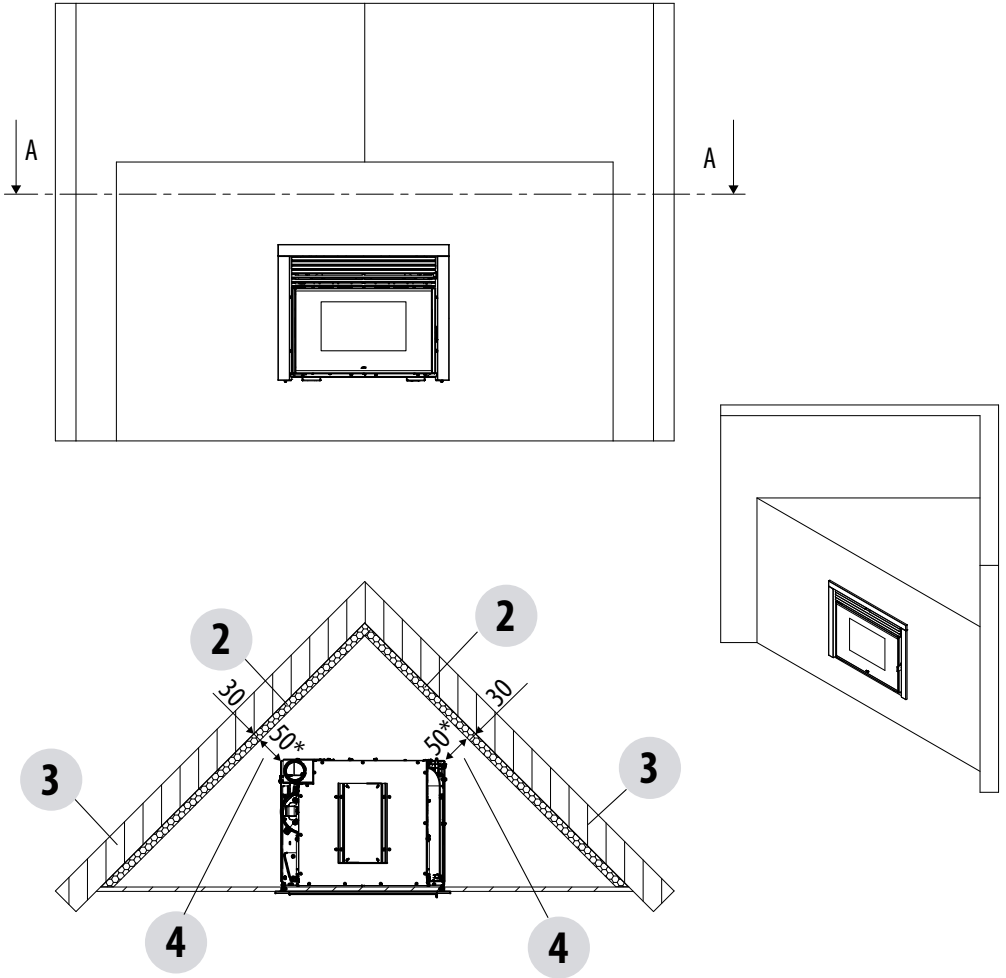

## 6-OPÉRATIONS PRÉLIMINAIRES

### AIR COMBURANT

Le produit, durant son fonctionnement, prélève une certaine quantité d'air de l'environnement où il est installé ; cet air devra être intégré à l'aide d'une prise d'air externe à la pièce.

Dans ce produit, l'entrée d'air comburant « B » a lieu directement par la grille avant de façon autonome, mais si l'utilisateur le souhaite, il peut prélever l'air de l'extérieur.

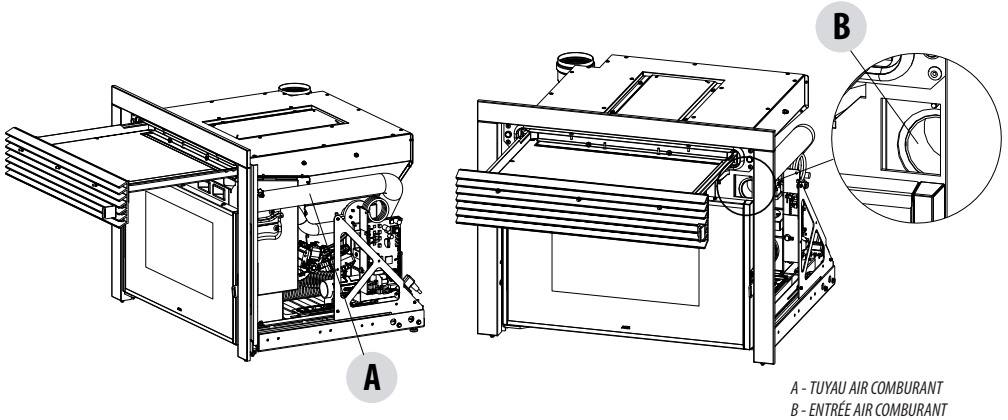

Pour ce faire, il est nécessaire de :

- enlever les deux colliers « f »
- enlever le tuyau « T »
- retirer la partie mobile et fixer la boîte « G » à la partie fixe « Q » du produit à l'aide des deux vis « x »
- 

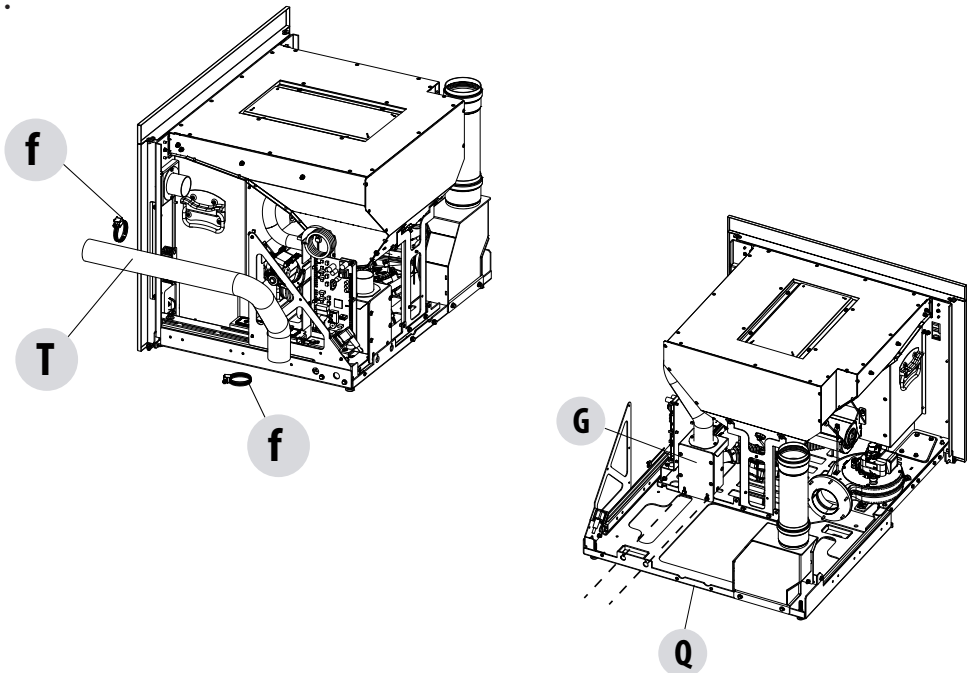

## 6-OPÉRATIONS PRÉLIMINAIRES

- Une fois la boîte « G » installée sur la partie fixe « Q », procéder à l'installation des tuyaux pour prélever l'air de l'extérieur

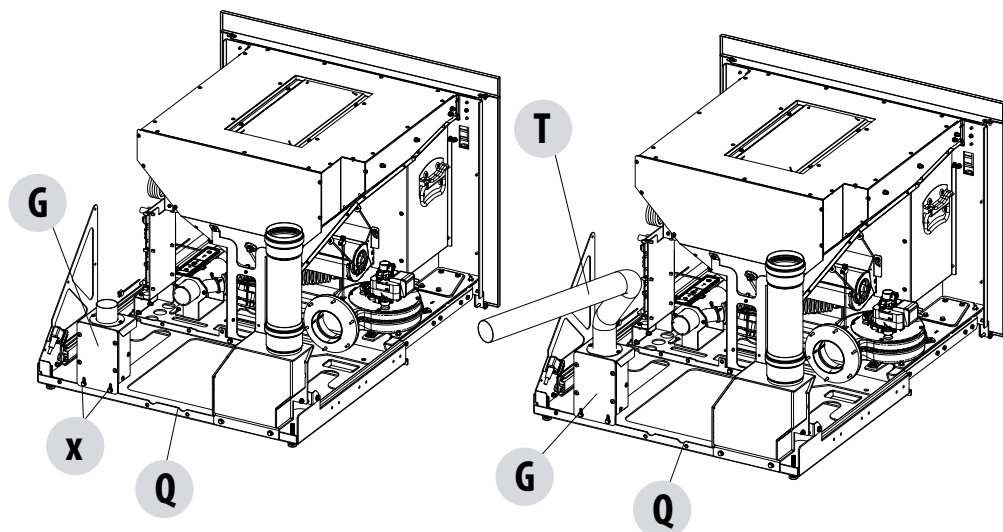

**ATTENTION !** Dans les appareils de chauffage secondaires, le produit est utilisé à sa puissance maximale pour une durée supérieure aux 2/3 heures.

Toute utilisation impropre du produit est à la charge de l'utilisateur et dégage le fabricant de toute responsabilité civile et pénale.

## 6-OPÉRATIONS PRÉLIMINAIRES

### Canaux de fumée (raccord des fumées)

Le canal à fumée est le tuyau qui relie l'appareil au conduit de fumées.

Ce raccord à fumée doit notamment respecter les prescriptions suivantes :

- être conforme à la norme de produit EN 1856-2 ;
- sa section doit être de diamètre constant et au moins identique à celui de la sortie de l'appareil depuis la sortie du foyer jusqu'au raccord dans le conduit de fumées ;
- la longueur de la section horizontale doit être la plus petite possible et sa projection en plan ne doit pas dépasser 4 mètres ;
- les sections horizontales doivent avoir une pente minimale de 3 % vers le haut ;
- les changements de direction doivent avoir un angle ne dépassant pas 90° et être facilement inspectables
- le nombre de changements de direction y compris celui pour l'entrée dans le conduit de fumées, et l'exclusion du T en cas de sortie latérale ou arrière, ne doit pas dépasser 3 ;
- il doit être isolé s'il passe à l'extérieur du local d'installation
- il ne doit pas traverser des pièces dans lesquelles l'installation d'appareils à combustion est interdite.
- il est interdit d'employer des tubes métalliques flexibles, en fibrociment ou en aluminium ;

Dans tous les cas, les canaux de fumée doivent être étanches aux produits de la combustion et des éventuels condensats. Pour cela, il est conseillé d'utiliser des tubes avec un joint en silicone ou des dispositifs d'étanchéité similaires qui résistent aux températures de fonctionnement de l'appareil (par exemple T200 P1) et qui, en retirant les joints, sont quand même certifiés T400 N1 G.

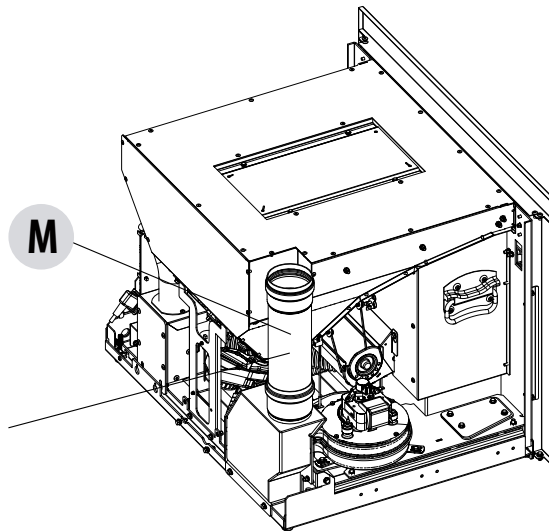

**ATTENTION !** Installer le produit avec le tuyau « M » monté conformément à la certification du produit. Le fabricant décline toute responsabilité en cas de non-respect des indications ci-dessus.

## 7-EXTRACTION DU PRODUIT

### EXTRACTION DU PRODUIT INSTALLÉ

En cas d'intervention sur le produit, celui-ci peut être retiré du logement.



**Attention ! Cette manœuvre est très dangereuse ! Placer un support sous le produit pendant l'extraction. Les opérations d'entretien doivent être effectuées exclusivement par un personnel autorisé**

Pour les opérations d'extraction, procéder de la façon suivante :

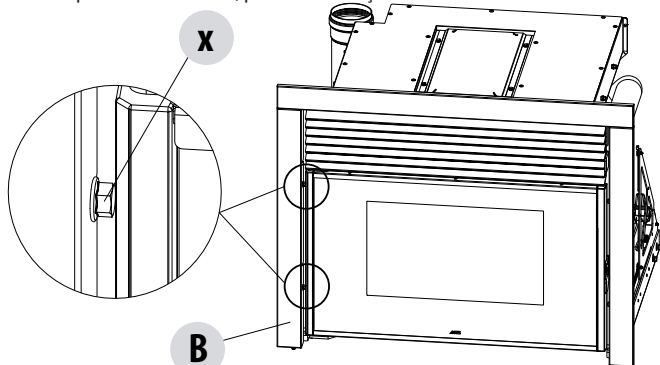

- desserrer les vis « x », la porte étant fermée, pour enlever les attaches au cadre « B »

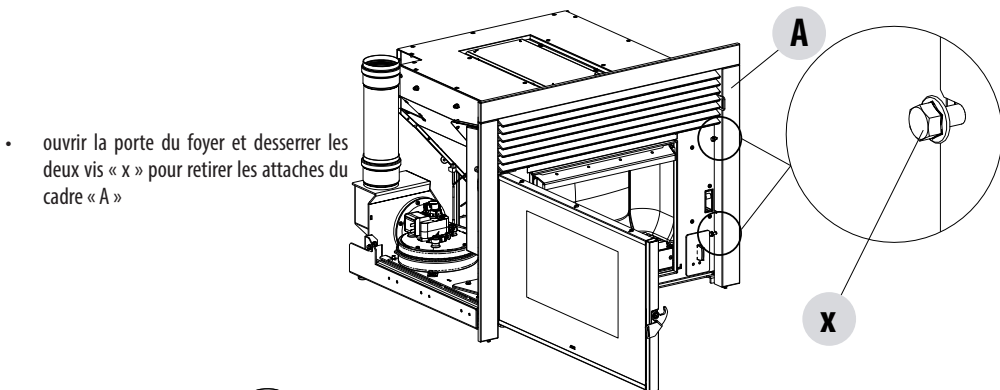

- ouvrir la porte du foyer et desserrer les deux vis « x » pour retirer les attaches du cadre « A »

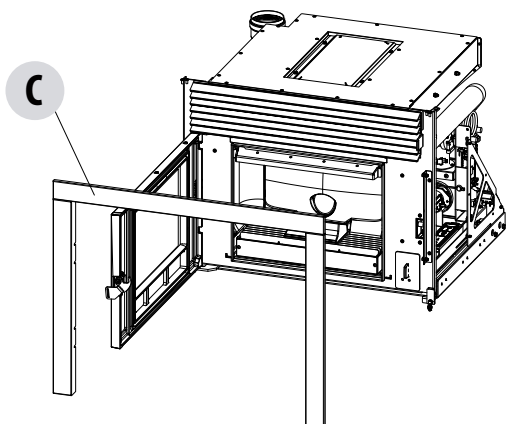

- ôter le cadre « C »



## 7-EXTRACTION DU PRODUIT

- retirer les deux vis « x » et les deux plaques « k » à droite et à gauche

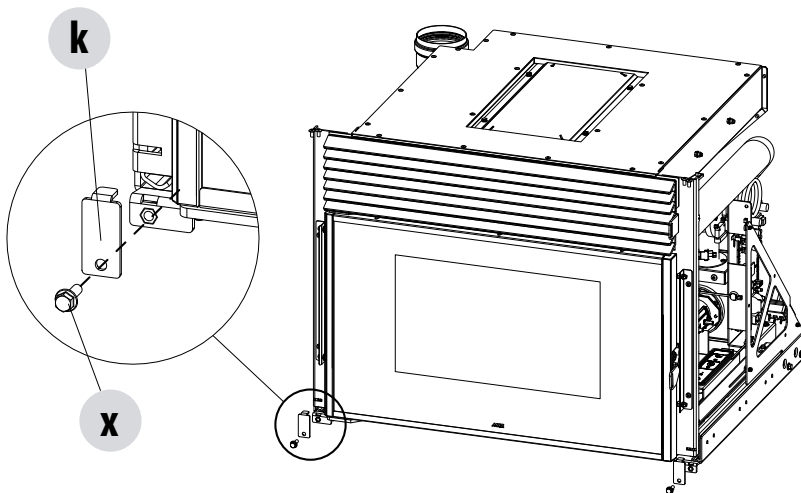
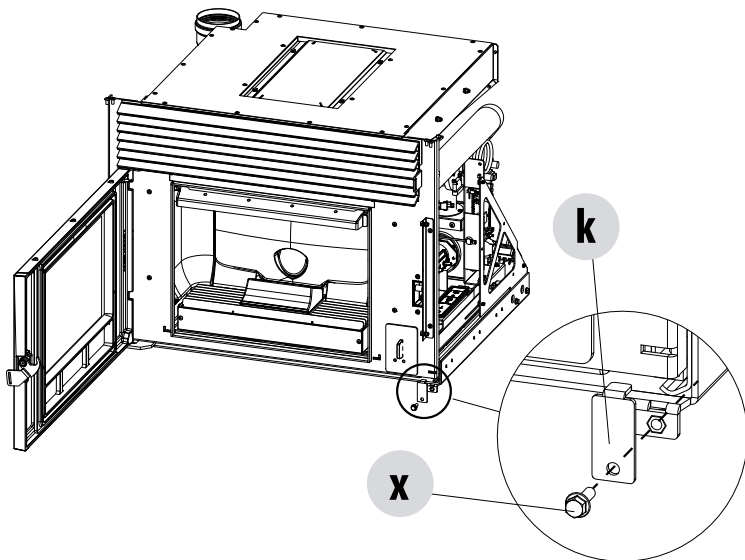

- le produit peut être extrait

Il est possible de débrancher le connecteur électrique afin de sortir complètement le produit de son logement.



**ATTENTION : L'EXTRACTION DU PRODUIT NE DOIT ÊTRE EXÉCUTÉE QUE PAR UN TECHNICIEN AUTORISÉ, AVEC LA STRUCTURE FROIDE ET APRÈS AVOIR DÉBRANCHÉ LA FICHE ÉLECTRIQUE.**

## 7-EXTRACTION DU PRODUIT

Pour faciliter la prise, saisir l'insert par les deux poignées « M ».

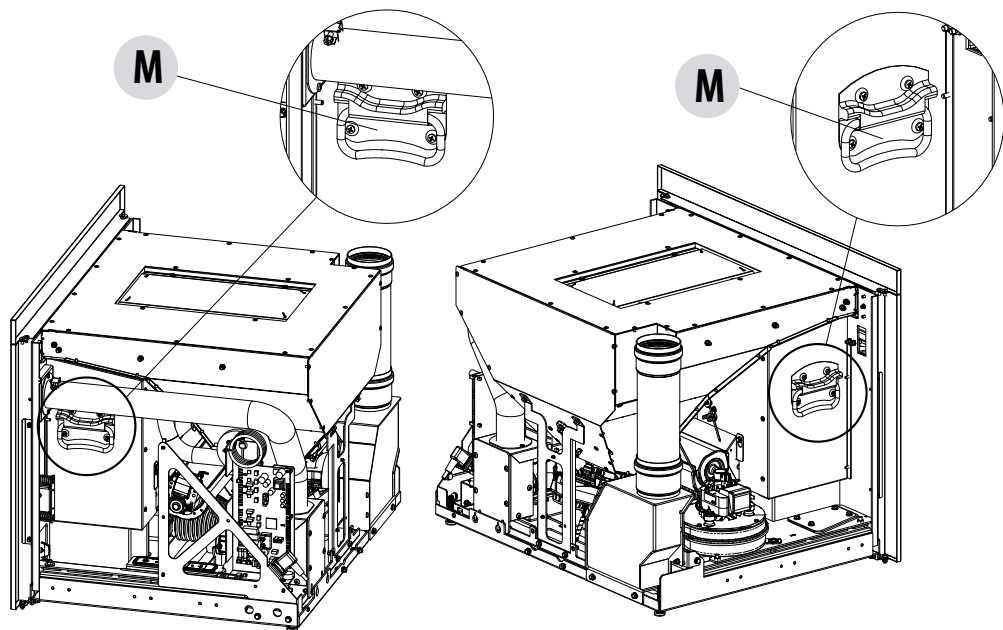

## 7-EXTRACTION DU PRODUIT

- soulever l'insert

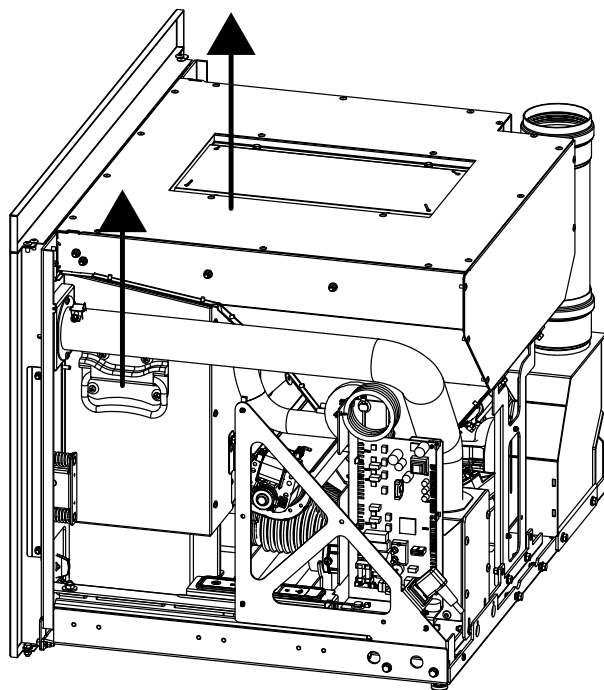

- à ce stade, la partie fixe « A » est libre et il est possible de procéder à la fixation sur le support en option ou sur un plan existant (comme expliqué dans les pages suivantes)
- 

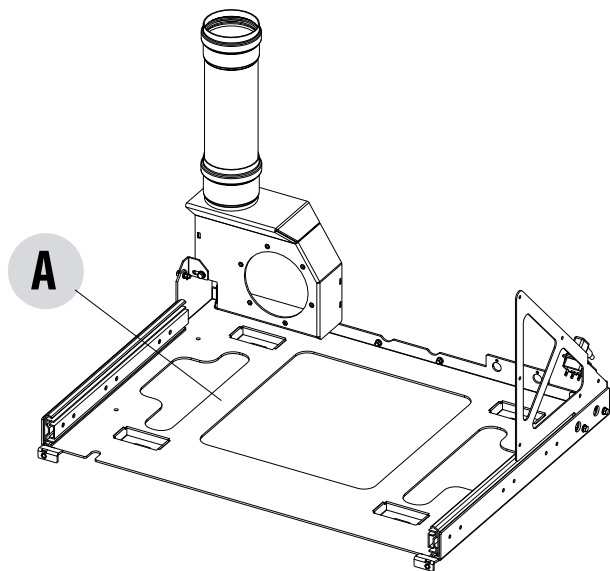

## 8-TYPE DE FIXATION

### MODALITÉS DE FIXATION DE L'INSERT

Il est **obligatoire** de bloquer le produit sur un plan car durant les opérations d'entretien annuel de la part du technicien autorisé, ou pour le chargement du combustible, la chambre de combustion peut être ôtée de son emplacement à l'aide de deux glissières télescopiques. Le produit peut être ancré à un plan existant (qui devra avoir les caractéristiques déterminées) ou bien il peut être fixé au support en option.



**Attention ! le plan d'appui de l'insert doit être parfaitement plat.**

### Fixation à un plan existant - caractéristiques suggérées

Données de pose

Le plan où nous irons fixer la partie fixe de l'insert devra être en béton R250 kg/cm<sup>2</sup>, si le support n'avait pas suffisamment de matériau pour l'étanchéité, il est conseillé de faire une semelle adaptée pour la fixation.

Il est conseillé d'utiliser une cheville avec les caractéristiques suivantes :

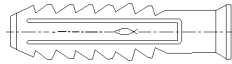

DIMENSIONS (TYPE)	DIAMÈTRE	LONGUEUR
SX 10	10 mm	50 mm

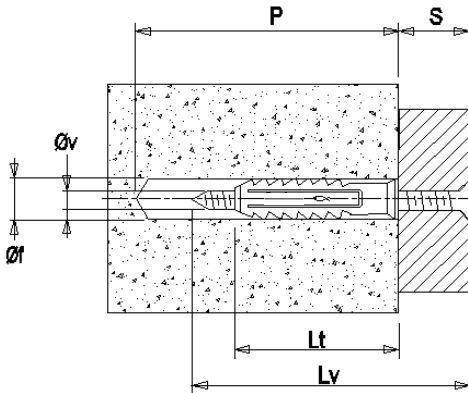

#### LÉGENDE

$L_v = L_t + S$  (Longueur de la vis)

$L_t$  = Longueur cheville

$S$  = Épaisseur maximum objet à fixer

$\varnothing_f$  = diamètre pointe

$P$  = profondeur minimum trou

$\varnothing_v$  = diamètre vis

TYPE	$L_t$ (longueur cheville)	Vis $\varnothing_v \times L_v$	$P$ (Profondeur Minimum trou)	$\varnothing_f$ (diamètre pointe)	$S$ (Épaisseur Max objet)
SX 10	50 mm	8x60 mm	70 mm	10 mm	10 mm

## 8-TYPE DE FIXATION

### Fixation à un plan existant

Légende

POSITION	DESCRIPTION
A	PARTIE FIXE INSERT QBOX
U	PLAN EXISTANT
t	CHEVILLES (VOIR LA PAGE PRÉCÉDENTE)

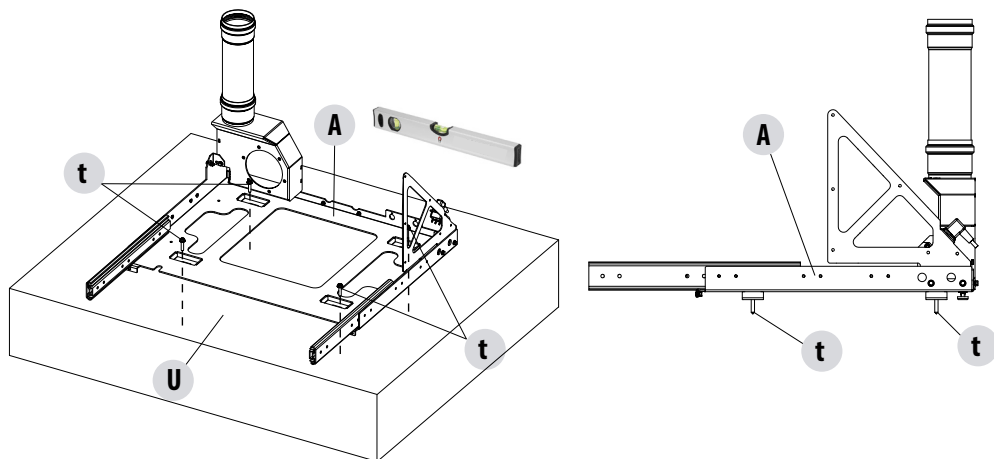

En cas d'installation sur un plan existant, pourvu de grille « G » (voir les pages suivantes), il est vivement recommandé d'effectuer la fixation selon le schéma.

Contrôler que le tout soit de niveau.

## 8-TYPE DE FIXATION

### Fixation au support en option

Positionner le soubassement dans le point désiré (après l'avoir monté selon les instructions annexées à l'accessoire) et, par les pieds, régler la hauteur désirée (d'un min. de 500 mm à un max de 650 mm).

Prévoir une prise de courant derrière le piédestal afin que la fiche soit accessible après l'exécution de l'installation. Relier l'évacuation des fumées et réaliser les prises d'air.

**Il est obligatoire** de fixer le support au sol au moyen de chevilles et de vis de diamètre 8 mm, adaptées pour garantir la stabilité du produit.

Prendre le soubassement coulissant et le fixer avec l'étrier au support. Le support a déjà l'étrier « P » fourni pour d'autres types de produits. Ne pas monter l'étrier « P » déjà fourni dans l'emballage du support, mais utiliser celui fourni avec l'insert.

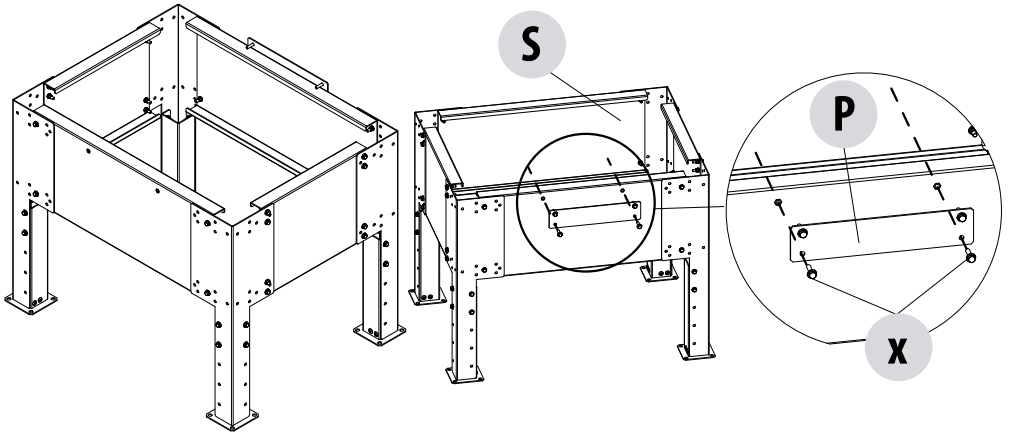

Décrocher la partie mobile de l'insert et relier la partie fixe « A » au support « S » au moyen de l'étrier « T » et des vis « k » fournies avec.

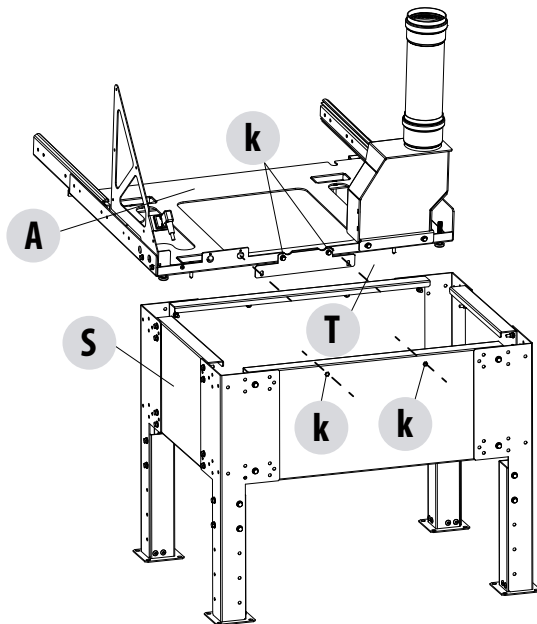

## 8-TYPE DE FIXATION

### INSTALLATION QBOX SUR CHEMINÉE EXISTANTE

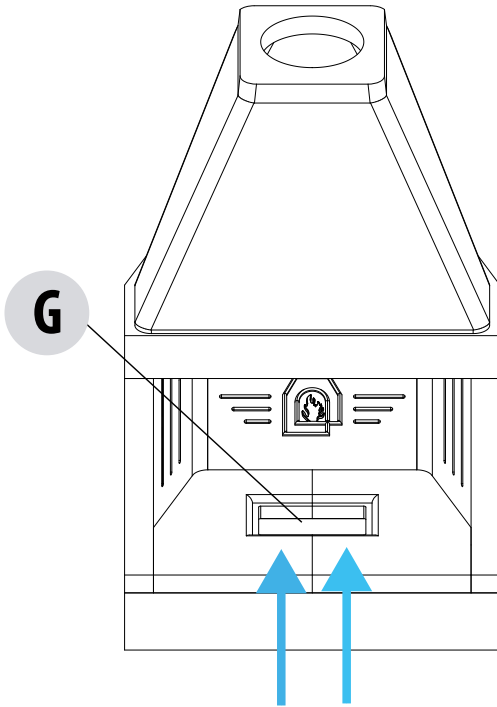

Si il y a des grilles d'entrée d'air sur le foyer existant, il n'est pas nécessaire de les fermer.

**G = GRILLE ENTRÉE AIR**

Si le foyer existant ne comporte pas d'ouvertures d'aération, le produit (QBOX) est doté de pieds à la base qui permettent dans tous les cas le passage de l'air (comme illustré à la page suivante).

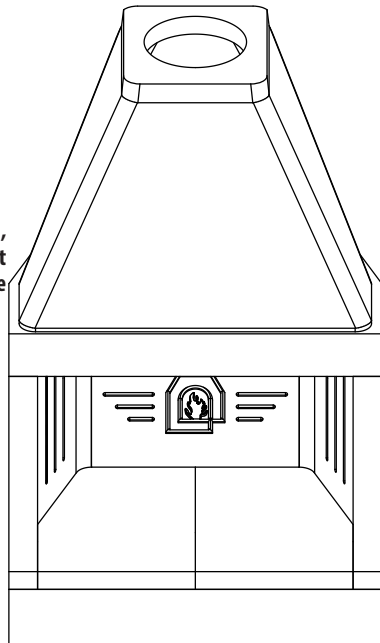

## 8-TYPE DE FIXATION

### FIXATION SUR FOYER EXISTANT SANS OUVERTURES POUR L'AIR

Si le foyer existant n'a pas d'ouvertures d'aération, la partie fixe « A » de l'insert est équipée de quatre pieds « v » (standards) qui garantissent une surélévation du produit par rapport au foyer existant. La circulation de l'air est ainsi assurée pour le bon fonctionnement du produit.

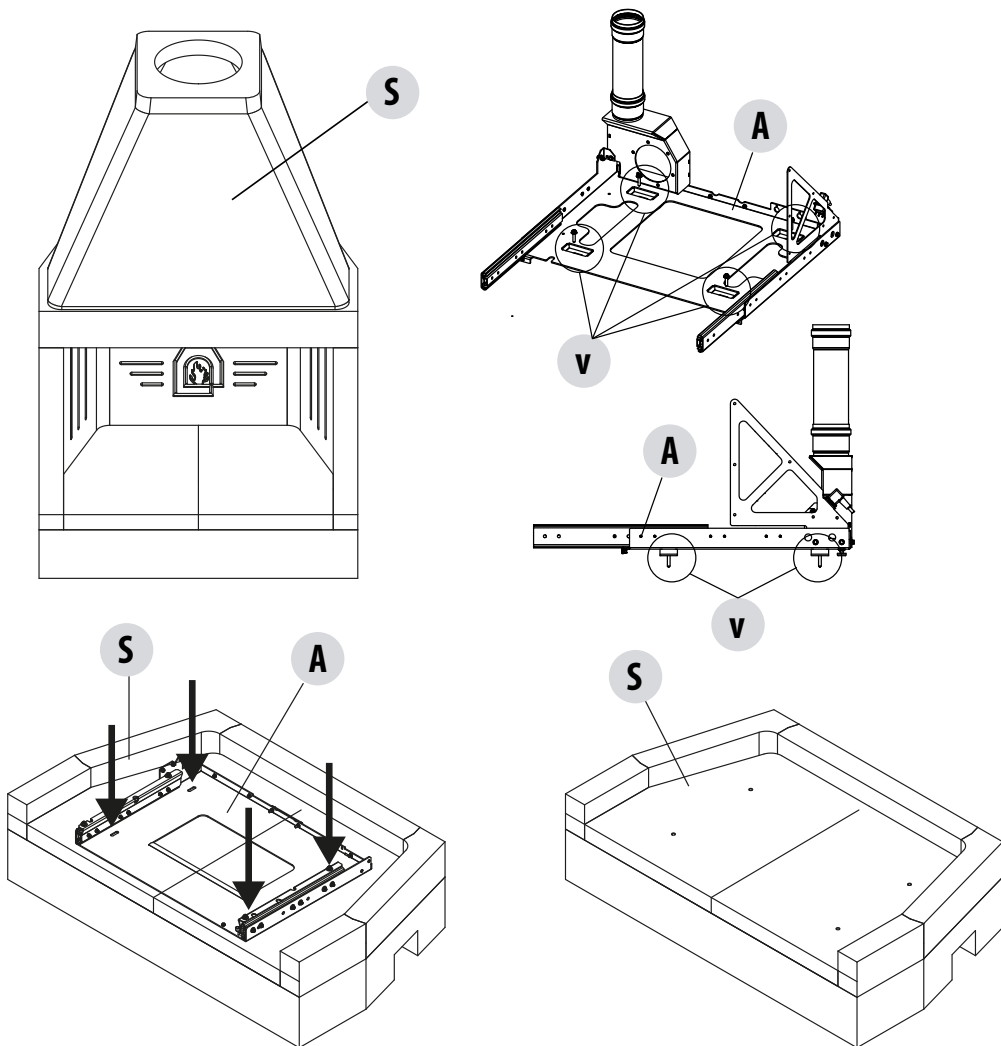

**Attention ! Une fois les phases d'installation du produit terminées, aussi bien sur une cheminée existante que sur une nouvelle, il est nécessaire d'essayer d'extraire l'insert plusieurs fois avant de compléter le revêtement, pour s'assurer qu'il n'y ait pas d'empêchements ou de difficultés lors de l'extraction.**

**Attention ! Il est normal de forcer légèrement pour effectuer l'extraction du produit.**



## 9-ACCESSOIRES

### CADRE 4 CÔTÉS

Le produit est fourni de série avec le cadre en « Y » à trois côtés.

Dans le cas d'une installation sans revêtement, le cadre inférieur « K » peut être acheté pour faire du cadre standard un cadre à 4 côtés.

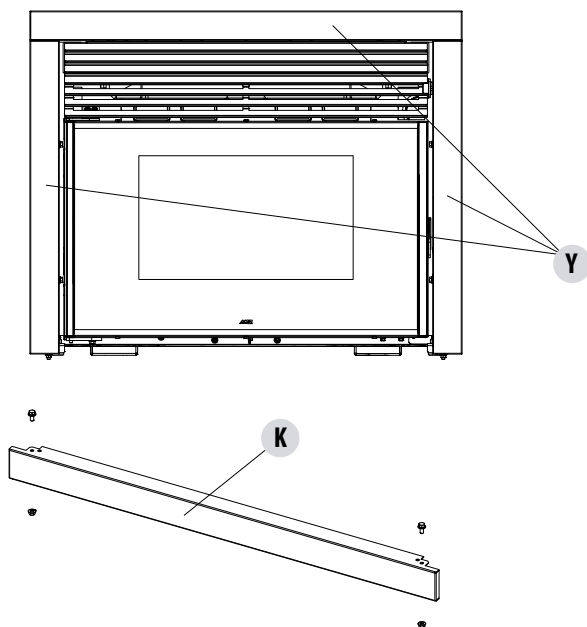

### Support

Il sert à positionner le produit à la hauteur désirée sans utiliser un plan existant.

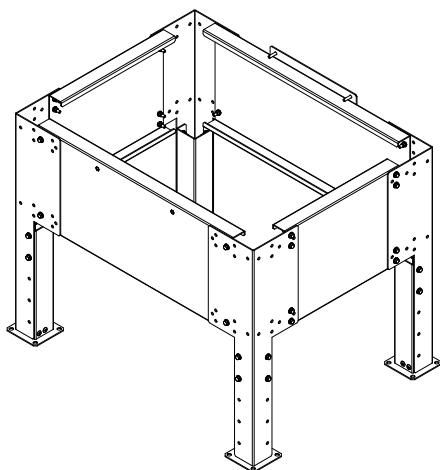

## 10-CHARGEMENT DES PELLETS

Le pellet est chargé dans le réservoir par le tiroir supérieur. Pour les opérations de chargement, procéder de la façon suivante :

- ouvrir le tiroir « L » avec la main froide « Z » fournie. Les guides du tiroir sont équipés de fins de course qui bloquent la partie mobile au point d'extraction maximale (environ 30 cm).

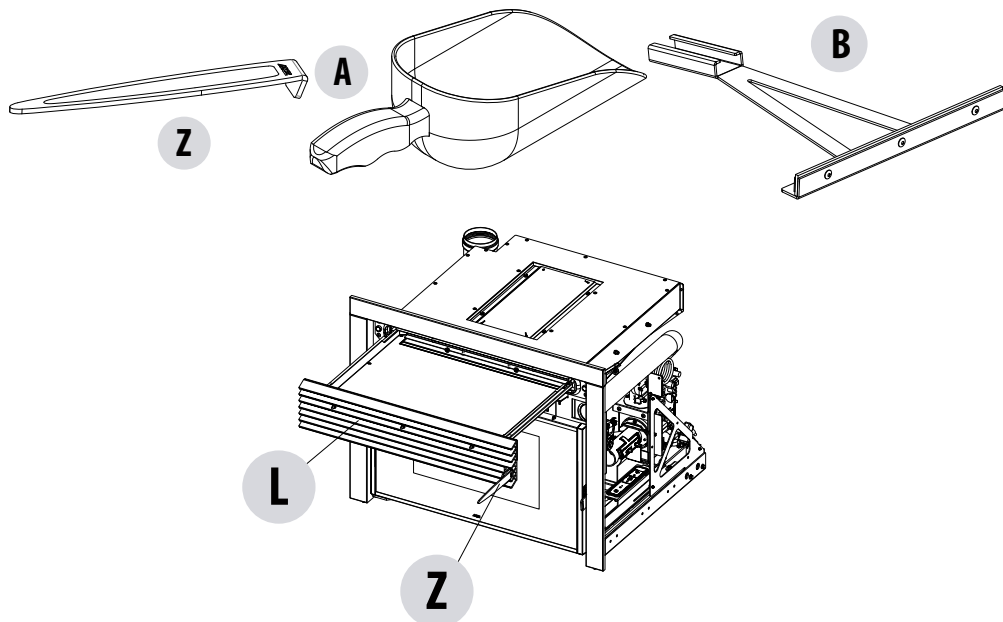

Pour ouvrir le tiroir "L" introduire la main froide "Z" dans la zone délimitée par la grille et extraire de quelque centimètre (environ 4 cm).

Ranger la main froide "Z" et avec les mains positionnées comme dans la figure compléter l'extraction (environ 20 cm)

- Verser les pellets sur le plateau directement du sac ou en utilisant la palette fournie (A).
- À l'aide de l'outil (B) fourni, pousser les pellets vers le réservoir.

Lorsque le réservoir est vide, l'outil entre sans rencontrer de résistance. Inversement, lorsque le réservoir est plein, l'outil « B » rencontre une résistance.

S'arrêter, ne pas insister davantage ; l'opération de chargement est terminée.

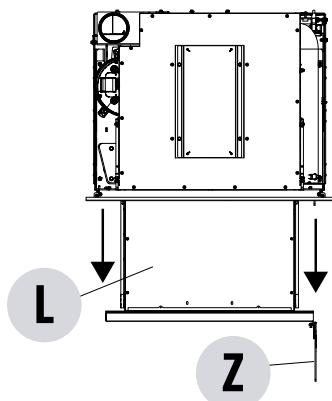

## 10-CHARGEMENT DES PELLETS

Lorsqu'elle est achevée, fermer le tiroir « L » jusqu'au bout.

**Il est conseillé d'effectuer différents essais de chargement afin de comprendre combien d'actions sont nécessaires avec l'outil « B ».**

**Lorsqu'il devient difficile de décharger les pellets, cela signifie que le réservoir est plein.**

**Une fois le remplissage du réservoir terminé, il est possible de fermer le tiroir même s'il reste plein de pellets.**

### 1 INDICE DE RÉSERVOIR PLEIN

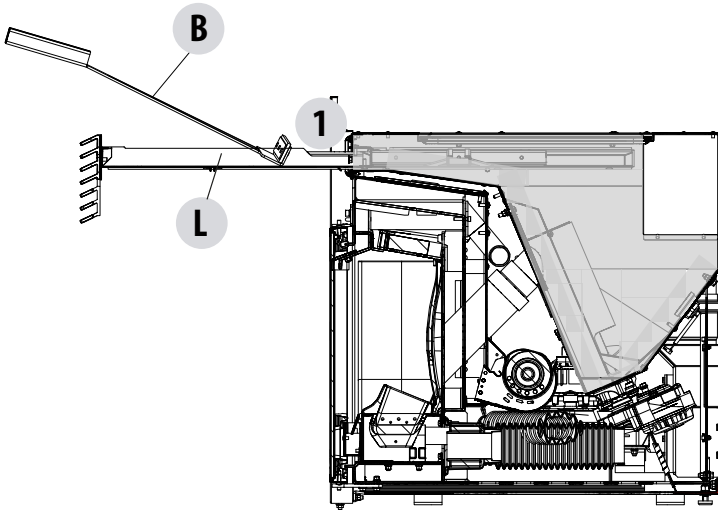

## 11-OUVERTURE DE LA PORTE

### OUVERTURE DE LA PORTE

Pour ouvrir la porte « C » du produit, enfiler la main froide « Z » dans le trou présent dans la poignée et tirer vers soi.



#### Attention !

*Pour un fonctionnement correct du poêle, la porte du foyer doit être bien fermée.  
La porte doit être ouverte seulement avec le produit éteint et froid.*

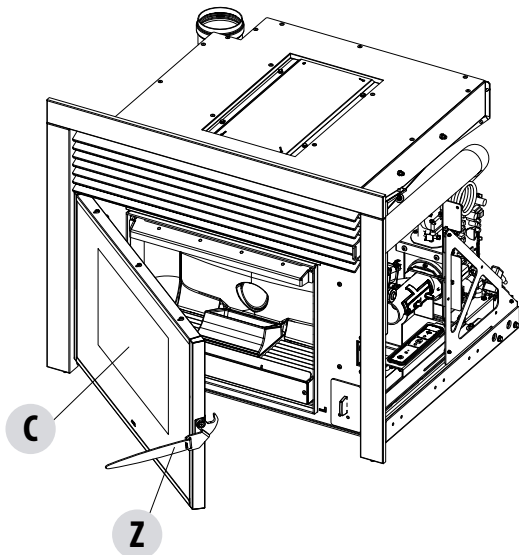

### EXTRACTION PANNEAU D'URGENCE

Ouvrir la porte « C » du produit et tirer le compartiment en bas à droite.

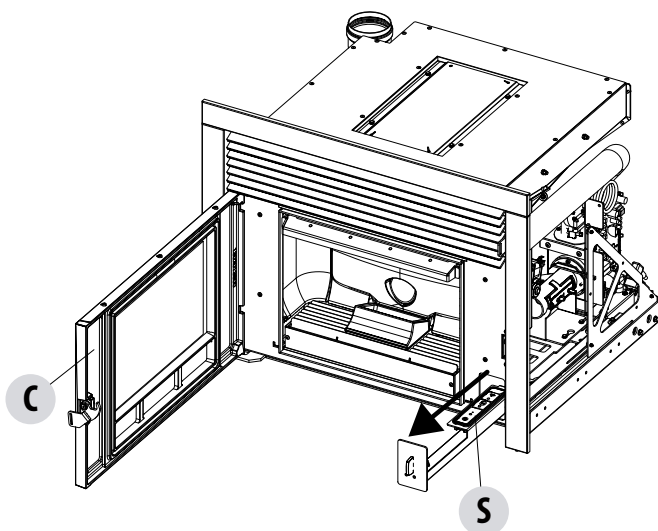

Opération nécessaire pour réinitialiser l'électronique après un message d'erreur.

## 12-BRANCHEMENT ÉLECTRIQUE

### BRANCHEMENT ÉLECTRIQUE

Brancher le câble d'alimentation d'abord sur l'arrière du produit et puis à **une prise électrique murale qui doit toujours être accessible.**

Si cela n'était pas possible, insérer lors de l'installation des dispositifs corrects de déconnexion du réseau d'alimentation, conformément avec les normes nationales d'installation électrique.



**Durant la période d'inutilisation, il est conseillé d'enlever le câble de raccordement au réseau électrique.**

**Le câble ne doit jamais être en contact avec le tuyau d'évacuation des fumées, ni avec toute autre partie du poêle.**

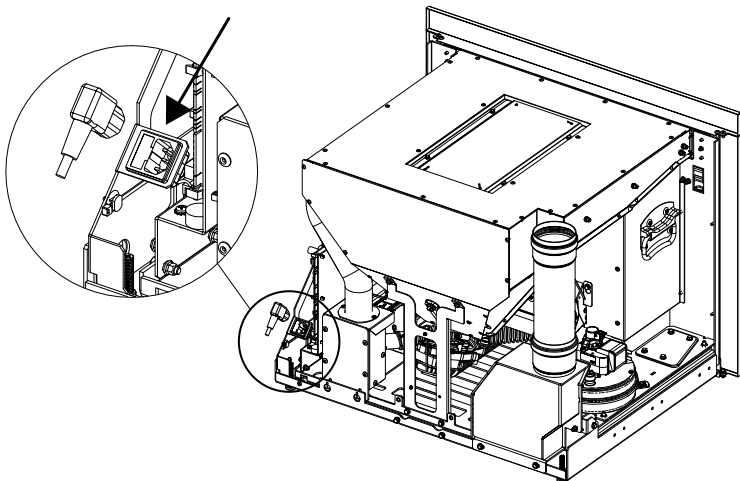

### ALIMENTATION DU POÊLE

Relier le câble d'alimentation à une prise électrique, à ce point, le poêle est alimenté.

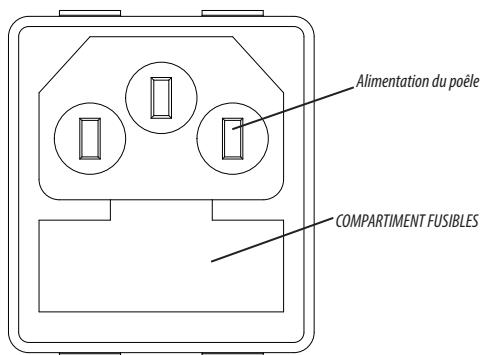

Un compartiment porte-fusibles se trouve toujours dans le bloc interrupteur, à côté de la prise d'alimentation. Pour l'ouvrir, il suffit de lever le couvercle en faisant levier avec un tournevis de l'intérieur du compartiment de la prise d'alimentation. À l'intérieur, il y a deux fusibles (3, 15 A retardé) qu'il pourrait être nécessaire de remplacer si le poêle ne s'alimente pas (ex : le bouton ON/OFF ne s'allume pas ou l'écran du panneau de contrôle ne s'éclaire pas) - opération prise en charge par un technicien autorisé et qualifié.

## 13-REVÊTEMENT

### RÉALISATION DU REVÊTEMENT

**Le produit doit être testé dans toutes ses fonctionnalités avant d'être revêtu. L'entreprise n'assume pas la responsabilité des dommages éventuels du revêtement si les anomalies de fonctionnement que vous remarquez ne se sont pas produites avant de revêtir le produit.**

**IL EST OBLIGATOIRE de contrôler l'étanchéité de tous les tuyaux où passe la fumée (raccord fumée, joints et embranchement dans le conduit de fumée) avant de réaliser le revêtement.**

**AVANT DE COMMENCER TOUTE OPÉRATION DE REVÊTEMENT DU PRODUIT, LIRE LE CHAPITRE « TEST DE FONCTIONNEMENT ».**

Le produit et les parties du revêtement doivent être fixés les uns aux autres **SANS ENTRER EN CONTACT AVEC LA STRUCTURE EN ACIER** pour éviter la transmission de la chaleur aux marbres ou aux pierres et pour permettre les dilatations thermiques normales ; attention aux finitions en bois du type poutres ou étagères.

Il est conseillé de réaliser une contre-hotte en placoplâtre du type ignifuge de 15 à 20 mm d'épaisseur avec un châssis autoportant en profil galvanisé pour ne pas peser sur les composants du revêtement (poutres en bois ou linteaux en marbre) qui n'ont pas de structure portante et **pour pouvoir intervenir facilement en cas d'anomalie et/ou d'entretiens futurs**. Réaliser le montage à sec du plan feu du **revêtement en laissant une ouverture d'1 cm** entre l'insert et le plan feu pour effectuer l'isolation.

### ISOLATION POUTRE EN BOIS

Si l'on souhaite monter une poutre en bois, celle-ci doit être protégée avec une isolation correcte des parties chaudes pour prévenir le risque d'incendie ou l'endommagement du revêtement même.

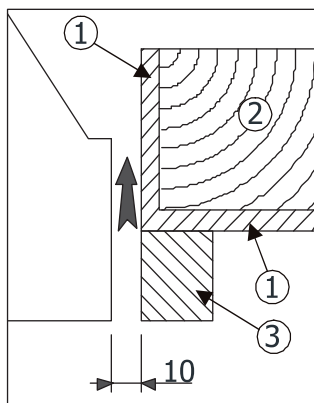

- 1- ISOLATION APPLIQUEE OU A APPLIQUER
- 2- POUTRE EN BOIS
- 3 - MARBRE OU AUTRE MATERIAU

## 13-REVÊTEMENT

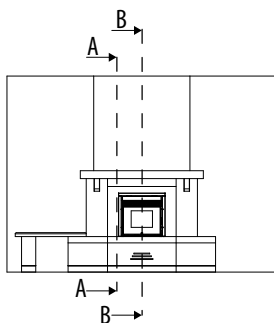
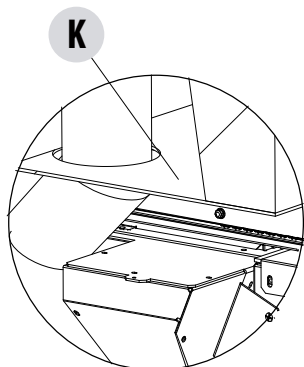

La machine doit être isolée (panneau K) de façon à ne pas recevoir d'air de la hotte « Z » et de la contre-hotte « Y ».

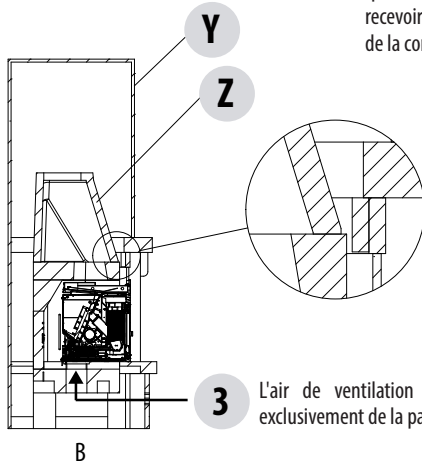
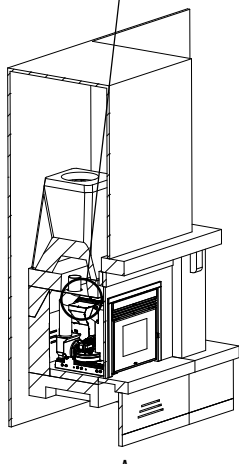

3 L'air de ventilation « 3 » doit provenir exclusivement de la partie inférieure.

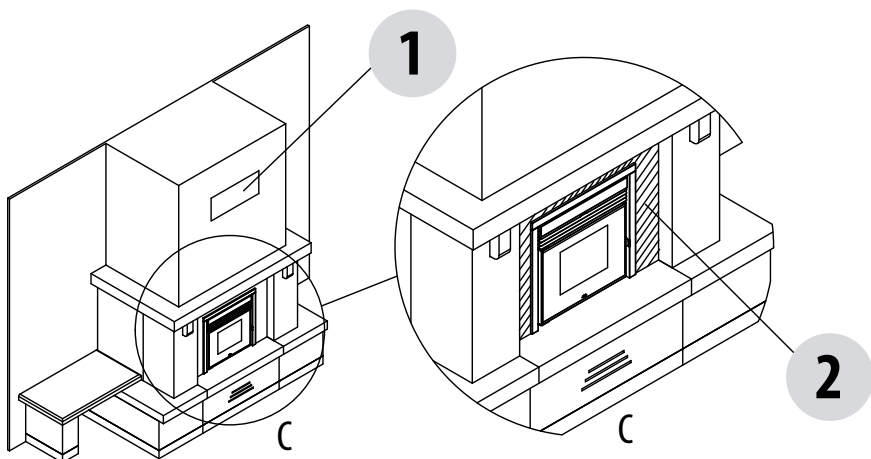

1 - une grille est admise pour la purge de l'air chaud accumulé dans la partie supérieure du produit

2 - tamponnement rigide et borgne (pas de grille)



**MCZ GROUP S.p.A.**

Via La Croce n°8

33074 Vigonovo di Fontanafredda (PN) – ITALIE

Téléphone : +39 0434/599599

Fax : +39 0434/599598

Internet: [www.mcz.it](http://www.mcz.it)

e-mail : [mcz@mcz.it](mailto:mcz@mcz.it)